



PaXentrée – mehr als ein Eingang

Die neuen PaX-Haustüren aus Aluminium

PaX
FENSTER UND TÜREN

Schön

Ob eine Haustür Ihnen gefällt, können Sie sehen und fühlen. Wichtig ist: Sie entscheiden ganz alleine. Wir machen nur Vorschläge.

Sicher

Auf Ihre Tür müssen Sie sich jederzeit verlassen können. Sie ist immer da, um ungebetenen Gästen den Zutritt zu verwehren.



Komfortabel

In nahezu allen Bereichen des Lebens haben elektronische Helfer Einzug gehalten, die Ihr Leben angenehmer machen. Ihre neue Haustür von PaX ist da keine Ausnahme.

Effizient

Der beste Umweltschutz beginnt damit, wertvolle Energie zu sparen. Ihre neue Haustür von PaX ist grün – wenn Sie das wünschen, auch von außen.

U_d bis $0,70 \text{ W}/(\text{m}^2\text{K})$

Ideen aus Aluminium

Als Audi 1994 die erste Serienlimousine mit selbsttragender Karosserie aus Aluminium vorstellte, titelte die Süddeutsche Zeitung: „Raumschiff Aluminium ist gelandet.“ Die Fachwelt staunte nicht schlecht, dass es dem Ingolstädter Autobauer gelungen war, aus dem leichten Werkstoff Aluminium eine stabile und effiziente Fahrgastzelle zu bauen. Bis heute ist Audi der einzige Autohersteller, der die Aluminiumverarbeitung in der Großserie beherrscht.

Bei Haustüren ist Aluminium nicht ganz so selten anzutreffen. Neben Holz und Kunststoff hat sich Aluminium schon länger etablieren können – zumindest im hochwertigen Segment. Denn wie auch im Automobilbau gilt: Aluminium ist kompliziert zu verarbeiten. PaX gehört zu den Unternehmen, die Aluminium zu einer hochwertigen Haustür verarbeiten können. Bei unserer neuen Haustür haben wir uns vom Start weg viele Gedanken darüber gemacht, was eine moderne Haustür benötigt, was sie können und was sie aushalten muss. Wir haben unsere Entwickler vor das sprichwörtlich leere Blatt Papier gesetzt und sie Ideen für eine Tür spinnen lassen, die Ihnen alle Annehmlichkeiten bieten kann, die heute und in Zukunft möglich sind. Einige dieser Ideen haben wir inzwischen zum Patent angemeldet, weil wir glauben, dass sie einzigartig sind.

PaXentrée muss ganz einfach schön, sicher, komfortabel und effizient sein, um überzeugen zu können. Und weil jeder Mensch diese vier Attribute unterschiedlich gewichtet, sollte sich PaXentrée auch noch möglichst variabel konfigurieren lassen. Herausgekommen ist ein modulares System, mit dem Sie sich Ihre schönste, sicherste, komfortabelste und effizienteste Haustür nach Ihren Vorstellungen zusammenstellen können. Sie glauben, dass wir ein wenig dick auftragen? Dann wünschen wir Ihnen viel Spaß bei der besonders kritischen Lektüre dieses Katalogs.



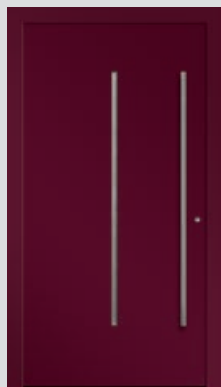

M01101 | Seite 28



M01210 | Seite 20



M01211 | Seite 21

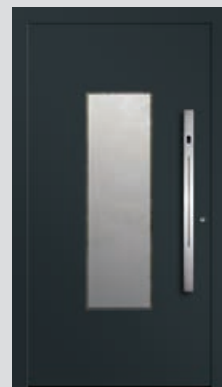

M01220 | Seite 20

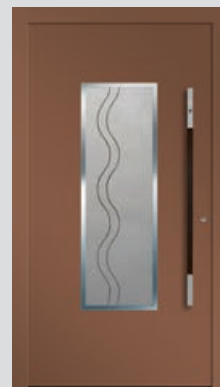

M01221 | Seite 20



M01230 | Seite 23



M01231 | Seite 23



M01240 | Seite 24



M01242 | Seite 24



M01250 | Seite 24

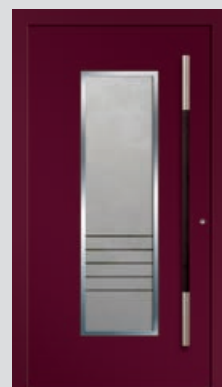

M01251 | Seite 25



M01262 | Seite 25

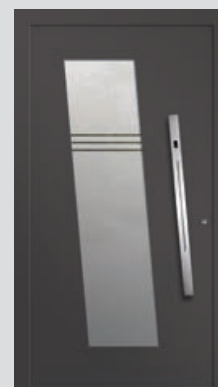

M01270 | Seite 27



M01272 | Seite 27



M01290 | Seite 26



M01291 | Seite 26



M02201 | Seite 29



M02210 | Seite 29



M02211 | Seite 29

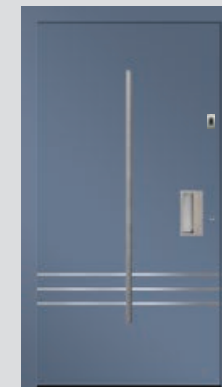

M02231 | Seite 28

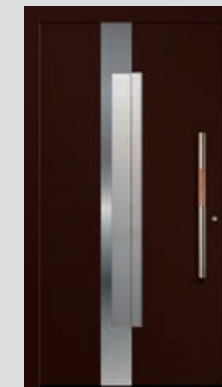

M02240 | Seite 23

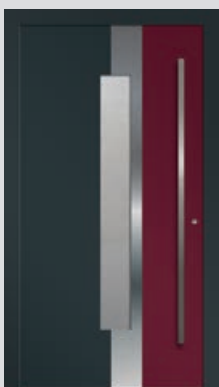

M02245 | Seite 22

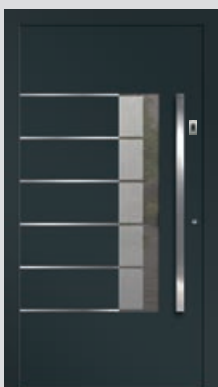

M02311 | Seite 30



M02441 | Seite 30

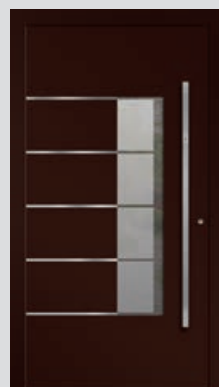

M02551 | Seite 30

Inspirierende Klassiker

Haustüren mit einem senkrechten Glasausschnitt sind der Klassiker. Gerade in moderne Gebäude fügt sich die klare Linie des Designs hervorragend ein. Eine gesicherte Glasanbindung bei PaXsecura sorgt dafür, dass der schicke optische Akzent keine Lücke in das Sicherheitskonzept reißt. Was bei der Auswahl zählt, ist Ihre Inspiration.

SCHÖN

SICHER

KOMFORTABEL

EFFIZIENT



M04301 | Seite 34

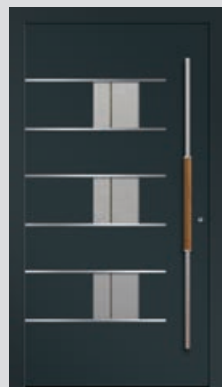

M04321 | Seite 33

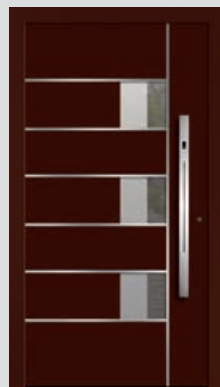

M04341 | Seite 33

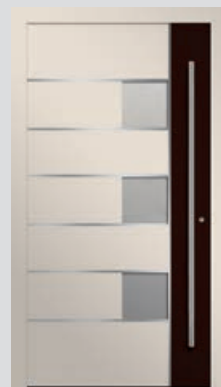

M04342 | Seite 33

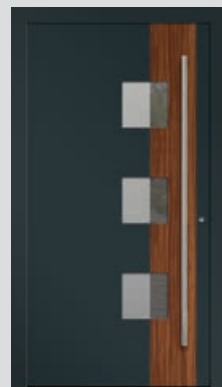

M04350 | Seite 35

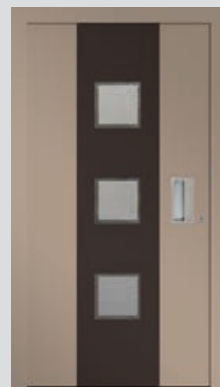

M04360 | Seite 36



M04371 | Seite 35



M04391 | Seite 37

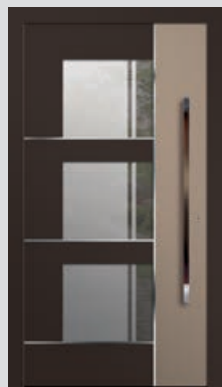

M04392 | Seite 36

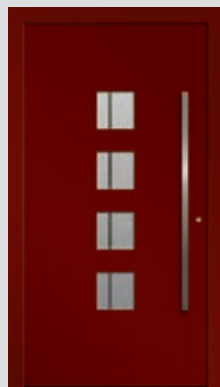

M04400 | Seite 39



M04401 | Seite 38



M04420 | Seite 38



M04421 | Seite 39



M04450 | Seite 38



M04491 | Seite 42

Offen für lichte Momente

Architekten lieben transparente, luftige und freitragende Konstruktionen. Je weniger Baumaterial im Weg ist, desto mehr Platz bleibt für gestalterische Ideen. Glas in der Haustür ist deswegen besonders gefragt. Nur so entstehen spannende Lichtspiele und helle Räume. Satinierte Glasoberflächen sorgen trotzdem für Ihre Privatsphäre.

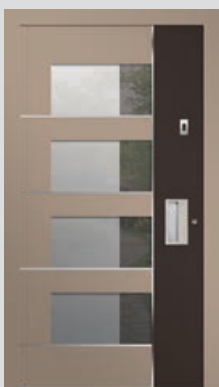

M04492 | Seite 42



M04500 | Seite 41



M04501 | Seite 41



M05402 | Seite 44

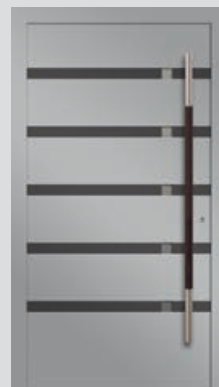

M05412 | Seite 44



M05500 | Seite 45



M05501 | Seite 47



M05502 | Seite 45

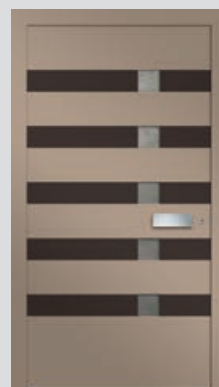

M05512 | Seite 45



M05550 | Seite 47

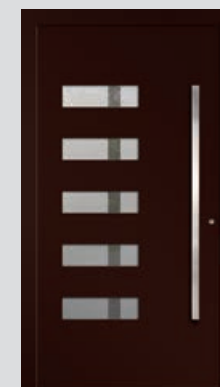

M05560 | Seite 47

SCHÖN

SICHER

KOMFORTABEL

EFFIZIENT



M06001 | Seite 48



M06120 | Seite 51

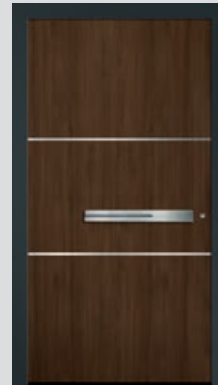

M06201 | Seite 51



M06205 | Seite 50



M06301 | Seite 49



M06305 | Seite 51

Raum für Gestaltung

Komplett geschlossen zu sein, ist wohl das, was eine Haustür am besten kann. Die neue Aluminium-Haustür PaXentrée entsteht in beidseitig flügelüberdeckender Bauweise (siehe Seite 58). So entsteht eine großzügige und schöne Oberfläche, die ohne Kanten und Erhebungen auskommt. Im englischen Sprachraum würde man sagen: „state of the art“ oder „highend“. Ihnen fällt das Privileg zu, diese feine Oberfläche zu gestalten.

Eine runde Sache

Runde Formen empfinden wir als schön und beruhigend. Im japanischen Zenbuddhismus ist es beispielsweise üblich, als meditative Übung immer und immer wieder einen Kreis zu malen. Bei einer eckigen Tür ist es nicht ganz einfach, runde Formen elegant zu integrieren. Aber am Ende entsteht gerade daraus eine besondere Spannung: Den Gegensatz von rund und eckig vereint PaXentrée zu einer stimmigen Empfangskultur.



M07120 | Seite 56

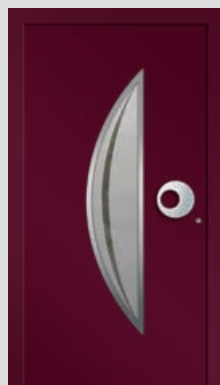

M09111 | Seite 53



M09171 | Seite 53



M09511 | Seite 54

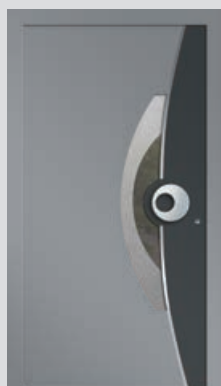

M09521 | Seite 54



M10101 | Seite 57

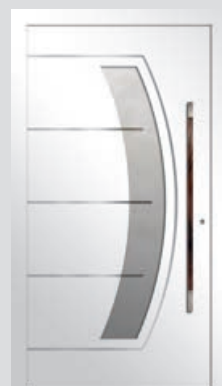

M10201 | Seite 57

- MG Modellgruppe
- GG Griffgruppe
- FG Farbgruppe
- DG Dekorglasgruppe
- OG Ornamentglasgruppe
- Z Zusatzausstattung
- K Komfortgruppe

Inhalt

- 11 Schön – von innen und außen
- 13 Sicher – weil's besser ist
- 15 Komfortabel – das ist smart gelöst
- 17 Effizient – auf höchstem Niveau leben
- 18 Ausstattungspakete von PaXentrée

20 PaXentrée – die Modelle

Mehr als 60 Haustüren, die Sie ganz nach Ihren Vorstellungen gestalten können

Schön

- 58 Flügelüberdeckend: ganz schön schön
- 62 Griffgruppen: Türdesign zum Anfassen
- 72 Alles im Griff
- 73 Innendrückergruppen: handlich geöffnet
- 74 Farbgruppen: Lust auf schön
- 76 Ornamentglasgruppen: dekorativ veredelt
- 80 Dekorglasgruppen: attraktiver Sichtschutz

Sicher

- 86 Ab sofort geschlossen
- 90 Zertifizierte Sicherheit

Komfortabel

- 92 Bequem leben

Effizient

- 97 An der richtigen Stelle sparen
- 98 Der PaX-Haustürenplaner



Schön – von innen und außen

Das iPhone ist unglaublich erfolgreich, weil das Design dieses Smartphones einfach und klar ist. Ein Homebutton auf der Vorderseite, das muss reichen. Apples Design-Guru Jonathan Ive hat mit dieser Idee einen Trend geschaffen, der ganz viele Bereiche erfasst hat. Klare Linien, einfaches wie schönes Design sind das, was heute gefragt ist.

Frei übersetzt: Der Homebutton von PaXentrée ist der Haustürgriff. Den wollen Sie schließlich anfassen können. Aber was braucht eine moderne Tür noch? Müssen die Türbänder wirklich zu sehen sein? Oder sind nicht vielleicht verdeckt liegende Bänder viel eleganter? Auf der Außenseite wünschen sich viele Käufer eine flügelüberdeckende Konstruktion, weil diese ihnen alle Freiheiten beim Design lässt. Aber wenn das für außen die schönste Idee ist, warum sollten Sie auf der Innenseite darauf verzichten? Warum sieht eine Tür von innen nicht einfach genauso atemberaubend aus wie von außen? Kabel, Drehtürantrieb, Beschläge – alles, was die Optik von PaXentrée stören könnte, haben wir unsichtbar in der Tür verbaut. Höchste Zeit, dass Sie sich einfach nur für Ihren Stil entscheiden.

A Durchgehend schöne Fläche im Türflügel sowohl außen als auch innen

B Verdeckt angeordnete, integrierte Bänder für mehr Eleganz



◀ M06201 | Edelstahl-Stangengriff S8200, 550 mm | Alunox-Dekorleisten | Holzdekoroberfläche mit Golden Oak dunkel | Blendrahmen in Anthrazitgrau RAL 7016
MG2 Ausstattung in Abbildung: GG2 FG4

SCHÖN

SICHER

KOMFORTABEL

EFFIZIENT



Sicher – weil's besser ist

Dank der elektronischen Wegfahrsperrung ist die Zahl der Autodiebstähle in den vergangenen Jahren rapide gesunken. Viele Diebe scheinen sich inzwischen auf andere Ziele zu konzentrieren, bei denen sie keine Wegfahrsperrung zu überwinden haben: Wohnungseinbrüche sind immer häufiger in der Kriminalstatistik zu finden. Dabei zeigt sich, dass Einbrecherbanden gezielt am Tag in Wohngebieten tätig sind.

Verwunderlich ist das nicht. Viele Fenster und Türen lassen sich beispielsweise mit einem Schraubenzieher in Sekunden von außen öffnen. Mit PaXsecura haben wir 1995 einen neuen Standard eingeführt: Gesicherte Fenster und Türen schützen seither, was Ihnen lieb und teuer ist. Wir glauben, dass eine Tür nur eine Tür ist, wenn sie Ihnen Schutz und Sicherheit bietet. Deswegen ist PaXentrée bereits in der Basisversion mit einer Verriegelung und Bändern ausgestattet, die sonst nur bei zertifizierten Sicherheitssystemen zum Einsatz kommen. Und wer noch ein bisschen mehr will: Natürlich ist PaXentrée auch in PaXsecura 200 und PaXsecura 300 verfügbar. Sicherheit, die von außen nicht zu sehen ist und die das Design der Türen nicht beeinträchtigt. Höchste Zeit, dass Sie Einbrechern das Leben schwer machen.

A Verdeckt angeordnete, integrierte Bänder – trotzdem Einbruchschutz bis RC 2 (RC 3 mit Rollenbändern)

B Innenliegende Sicherheitsebene für mehr Schutz (bei RC 3) – zum Patent angemeldet

C Verstärkte und einbruchhemmende Glasanbindung

D Angriffshemmende Verglasung bis P5A (RC 3)



M02240 | Dekorglas C_G02 | Edelstahl-Stangengriff S3122 mit Jatoba, 800 mm | Alunox-Design-Applikation | Anthrazitgrau RAL 7016, matt, glatt, hochwetterfest
MG7 Ausstattung in Abbildung: GG1 FG1 DG2



Komfortabel – das ist smart gelöst

Wann haben Sie das letzte Mal die Tür Ihres Autos mit der Hand aufgeschlossen?

Also den Schlüssel in den Zylinder gefummelt und dann mit der zweiten Hand den Türgriff betätigt? Erinnern Sie sich noch an das Enteisungsspray, das früher im Winter zur Grundausstattung eines Autofahrers gehörte? Diese Zeiten sind lange vorbei – zumindest im Automobilbau.

Komischerweise hat die ausgereifte Technik mit dem Funkschlüssel noch nicht in dem Maße den Weg in den Hausbau geschafft. Dabei geht heute schon so viel mehr: Ein Automatikschloss lässt sich mit einem Fingerscan kombinieren. Mit dem Mobiltelefon lässt sich die Haustür per Bluetooth bedienen. Und wenn der Nachbar in Ihrem Urlaub die Blumen gießen soll, können Sie ihm für die Ferienzeit eine Zugangsberechtigung geben. Und natürlich müssen Sie die Tür auch gar nicht mehr selbst bedienen: Ein Motor öffnet Ihnen die Haustür und schließt hinter Ihnen ab. Höchste Zeit, dass Sie auf Komfort nicht mehr verzichten.

A Einfaches Öffnen per Fingerscan

B Als Zusatzausstattung auch mit bequemem Konfigurieren per Smartphone-App

C Drehtürantrieb öffnet die Tür wie von Geisterhand



M04400 | Dekorglas G_G01 | Edelstahl-Flachstangen-griff S9189, 1200 mm | Drehtürantrieb | Türöffnung über Fingerscan, Komfort-Paket 3 | Purpurrot RAL 3004, matt, glatt, hochwetterfest

MG7 Ausstattung in Abbildung: G60 FG1 DG2 K3



Effizient – auf höchstem Niveau leben

Die KfW-Bank unterstützt energieeffiziente Bauweise mit günstigen Krediten. Damit der Einbau einer Haustür förderungsfähig ist, muss diese einen U_d -Wert (Wärmedurchgangskoeffizient) von maximal $1,3 \text{ W}/(\text{m}^2\text{K})$ aufweisen. Für PaXentrée war uns das nicht genug. Das Profil unserer neuen Haustür ist komplett neu entwickelt. Bei aller Technik, die in dem Bauelement unsichtbar eingebaut ist, war es immer unsere Maxime, mit Wärmeschutzeigenschaften zu überzeugen, die keinen Vergleich scheuen müssen. Deswegen erreichen wir mit PaXentrée einen U_d -Wert von bis zu $0,70 \text{ W}/(\text{m}^2\text{K})$. Das liegt rund 45 Prozent unter den strengen Forderungen der KfW-Bank.

Den Effekt spüren Sie aber nicht nur im Geldbeutel. Früher war es üblich, einen Flur oder Windfang vorzusehen, damit die Kälte nicht durch die Haustür ins Haus gelangt. Mit einer hochgedämmten Haustür haben Sie das nicht mehr nötig. PaXentrée sorgt dafür, dass Sie es im Winter wie im Sommer angenehm und behaglich haben. Höchste Zeit, dass Sie Effizienz genießen.

A Bemerkenswerter U_d -Wert von bis zu $0,70 \text{ W}/(\text{m}^2\text{K})$

B 4 Dichtungsebenen

U_d bis zu $0,70 \text{ W}/(\text{m}^2\text{K})$



M02551 | Dekorglas E_G02 | Edelstahl-Stangengriff
S8130FS mit integriertem Fingerscan, Komfort-Paket 2 |
Alunox-Dekorleisten | Anthrazitgrau RAL 7016, matt glatt,
hochwetterfest
MG7 Ausstattung in Abbildung: GG2 FG1 DG2 K2



Basis

Für PaXentrée gilt von innen wie außen: Die flügelüberdeckende Konstruktion ist Standard. Das sieht einfach am besten aus und lässt Ihnen den meisten Raum für Ideen.

Griffe

Bereits die Standardgriffe aus Edelstahl und Aluminium von PaXentrée können sich sehen lassen. Aber auch Modelle aus Edelmholz wie Palisander sind verfügbar.

Gläser

Gleich zwei Glassorten ergänzen unser Standardglas: Die Dekorgläser wurden speziell für PaXentrée entworfen. Mit Ornamentgläsern können Sie Akzente setzen.

Farben

Für PaXentrée haben wir das beliebte Weiß als Standard vorgesehen. Allerdings ist auch nahezu jede andere RAL-Farbe lieferbar. Gerne auch besonders wetterfest.

SCHÖN

18
19



Basis

Dass eine Haustür sicher sein sollte, steht wohl außer Frage. Bei PaXentrée ist deswegen eine ausgesprochen leistungsfähige Verriegelung in der Basisausführung enthalten. Wenn Ihr Haus in einer besonders gefährdeten Region steht, dann kann PaXentrée aber auch noch deutlich mehr:

PaXsecura 200

Wenn Ihre neue Haustür Glaselemente enthält, dann ist eine sichere Glasanbindung in Verbindung mit einer angriffhemmenden P4A-Verglasung empfehlenswert. Ein bohr- und ziehgeschützter Profizylinder rundet das Sicherheitspaket ab.

PaXsecura 300

Eine innere Sicherheitsebene verstärkt die ohnehin massive Konstruktion von PaXentrée zusätzlich. Außerdem sorgen eine P5A-Isolierverglasung sowie eine Keilsperrrensicherung am extra verstärkten Rollenband für ein Optimum an Schutz. Sicherheit für Ihre Familie und Ihr Eigentum.

SICHER



Basis

PaXentrée ist von Haus aus komfortabel: Ihre Haustür sorgt für Sicherheit und Wohlbefinden. Aber im digitalen Zeitalter ist deutlich mehr möglich.

Komfort 1

Wenn Sie das Haus verlassen, schließen Sie zweimal ab? Das kann nerven. Aber es geht auch ohne! PaXentrée mit PaXseculock verriegelt die Tür automatisch, wenn Sie diese einfach ins Schloss fallen lassen. Hilfreich bei einer vorhandenen Türöffnungsanlage: Der Automatiköffner ist ebenfalls schon eingebaut.

Komfort 2

Sie stehen mit Einkaufstaschen vor der Tür und wollen möglichst schnell in die Küche. Den Schlüssel brauchen Sie nicht mehr zu suchen: Mit dem Fingerscan öffnen Sie die Tür. Auch eine Funkfernbedienung, ein Transponder oder eine Bluetooth-Erkennung Ihres Mobiltelefons ist realisierbar.

Komfort 3

Der Höhepunkt an Komfort: Wenn PaXentrée bemerkt hat, dass Sie vor dem Haus stehen, öffnet sich die Tür wie von Geisterhand. Ein Drehtürantrieb lässt Sie ein und schließt hinter Ihnen ab.

KOMFORTABEL



Effizient

Beim Thema Effizienz ist PaXentrée ganz weit vorne. Einen Wärmedurchgangskoeffizienten (U_d -Wert) von bis zu $0,70 \text{ W}/(\text{m}^2\text{K})$ erreichen wir bereits ab der Basisausstattung. Das liegt daran, dass wir uns von Anfang an um eine ausgezeichnete Dämmung gekümmert haben.

Das sind wir unserer Umwelt schuldig, denn schließlich ist die Haustür häufig eine der größten Öffnungen in der Fassade eines Hauses. Das nützt allen: Sie sparen wertvolle Heizenergie – und gleichzeitig wird die Umwelt entlastet.

Deswegen gilt: PaXentrée gibt es nur in Grün – aber bei der Farbe haben Sie trotzdem die freie Wahl.



Konfigurieren Sie einfach Ihre individuelle Haustür mit unseren Ausstattungspaketen

EFFIZIENT



Wählen Sie aus
unseren vielfältigen
Gläsern aus

Eine Tresortür hat in der Regel keinen Glasausschnitt. Der Grund ist einleuchtend: Der Inhalt des Geldschrankes soll besonders geschützt sein, Optik spielt dabei keine Rolle.

Bei einer Haustür wie PaXentrée sieht das natürlich anders aus: Die Optik spielt eine wichtige Rolle. Ein eleganter Glasausschnitt ist häufig das Mittel der Wahl, um ein gewisses Maß an Transparenz und Leichtigkeit zu erreichen. Schließlich wäre eine ebenso massive wie langweilige Tresortür als Eingang wohl unverkäuflich. Und trotzdem ist die Sicherheit von größter Bedeutung. Ein Spagat, den wir mit PaXentrée hinbekommen haben. Ab Seite 82 erfahren Sie, wie Sie Ihre neue Haustür mit PaXentrée besonders sicher machen. Das passende Glas können Sie auf den Seiten 76 bis 81 auswählen.

- ◀◀ M01210 | Dekorglas A_G02 | Edelstahl-Stangengriff S9189, 1400 mm | Schokoladenbraun RAL 8017, matt, glatt, hochwetterfest
MG5 Ausstattung in Abbildung: GG1 FG1 DG1
- ◀ M01221 | Dekorglas B_G03 | Edelstahl-Stangengriff S1700S mit Wenge und integriertem elektr. Türspion (Zusatzausstattung), 1200 mm | Alunox-Ornamentrahmen | RAL 8003 Lehm Braun, matt, glatt, hochwetterfest
MG9 Ausstattung in Abbildung: GG2 FG1 DG2
- ◀ M01220 | Dekorglas B_G00 | Edelstahl-Stangengriff S0501FS mit integriertem Fingerscan, Komfort-Paket 2 | Anthrazitgrau RAL 7016, matt, glatt, hochwetterfest
MG6 Ausstattung in Abbildung: GG3 FG1 DG2 K2
- ▶ M01211 | Dekorglas A_G00 | Edelstahl-Stangengriff S8030 mit Wenge, 500 mm | Alunox-Ornamentrahmen | Verkehrsweiß RAL 9016, matt, glatt
MG9 Ausstattung in Abbildung: GG0 FG1 DG1



 Mehr Komfort:
einfaches Öffnen
per Fernbedienung



 Große Auswahl bei der farblichen Gestaltung Ihrer Haustür.



M02240 | Dekorglas C_G02 | Edelstahl-Stangengriff S3122 mit Jatoba, 800 mm | Alunox-Design-Applikation | Schokoladenbraun RAL 8017, matt, glatt, hochwetterfest
MG7 Ausstattung in Abbildung: **GG1** **FG1** **DG2**



M01231 | Dekorglas C_G02 | Edelstahl-Stangengriff S1142 mit Palisander, 1030 mm | Türöffnung über Fingerscan, Komfort-Paket 2 | Alunox-Ornamentrahmen | Kratzschutz eckig | Verkehrsweiß RAL 9016, matt, glatt
MG9 Ausstattung in Abbildung: **GG3** **FG1** **DG2** **Z1** **K2**



M01230 | Dekorglas C_G01 | Edelstahl-Stangengriff S9189, 1400 mm | Stahlblau RAL 5011, matt, glatt
MG5 Ausstattung in Abbildung: **GG1** **FG2** **DG2**

◀ M02245 | Ornamentglas Satinato (Varianten siehe Dekorglas C) | Edelstahl-Stangengriff S9189, 1600 mm | Alunox-Design-Applikation | Design-Applikation Purpurrot RAL 3004 | Anthrazitgrau RAL 7016, matt, glatt, hochwetterfest
MG13 Ausstattung in Abbildung: **GG1** **FG1** **OG1**

 Konfigurieren Sie einfach Ihre individuelle Haustür mit unseren Ausstattungspaketen

SCHÖN

SICHER

KOMFORTABEL

EFFIZIENT



M01240 | Dekorglas C_G02 | Edelstahl-Stangengriff S1142 mit Palisander, 830 mm | Grau-Aluminium matt RAL 9007, Feinstruktur, hochwetterfest
MG5 Ausstattung in Abbildung: **GG3** **FG3** **DG2**



M01242 | Dekorglas C_G03 | Edelstahl-Muldengriff S1001FS mit integriertem Fingerscan, 1200 mm, Komfort-Paket 2 | Alunox-Design-Applikationen | Verkehrsweiß RAL 9016, matt, glatt
MG8 Ausstattung in Abbildung: **GG3** **FG1** **DG2** **K2**



M01250 | Dekorglas L_G04 | Edelstahl-Stangengriff S1201FS mit Eiche hell und integriertem Fingerscan, 1000 mm, Komfort-Paket 2 | Ca. DB 703, Feinstruktur, hochwetterfest
MG8 Ausstattung in Abbildung: **GG3** **FG3** **DG2** **K2**



M01262 | Dekorglas C_G01 | Edelstahl-Stangengriff S17005 mit Eiche hell, 1200 mm und integriertem elektr. Türspion (Zusatzausstattung) | Alunox-Design-Applikationen | Weiß-Aluminium matt RAL 9006, Feinstruktur, hochwetterfest

MG8 Ausstattung in Abbildung: **GG2** **FG3** **DG2**

M01251 | Dekorglas L_G02 | Edelstahl-Stangengriff S1340 mit Wenge, 1600 mm | Alunox-Ornamentrahmen | Purpurrot RAL 3004, matt, glatt, hochwetterfest

MG12 Ausstattung in Abbildung: **GG2** **FG1** **DG2**



Fortsetzung des Glasdekors im Seitenteil als wählbare Zusatzausstattung

SCHÖN
SICHER
KOMFORTABEL
EFFIZIENT



Maximaler
Lichtausschnitt



Maximaler
Lichtausschnitt

M01291 | Dekorglas N_G03 | Edelstahl-Stangengriff S1700S mit Eiche hell und integriertem elektr. Türspion (Zusatzausstattung), 1200 mm | Alunox-Ornamentrahmen | Grau-Aluminium matt RAL 9007, Feinstruktur, hochwetterfest
MG14 Ausstattung in Abbildung: **GG2 FG3 DG3**

◀ M01290 | Dekorglas N_G04 | Edelstahl-Stangengriff S2800FSS mit integriertem Fingerscan und elektr. Türspion (Zusatzausstattung), 1400 mm, Komfort-Paket 2 | Ca. DB 703, Feinstruktur, hochwetterfest
MG11 Ausstattung in Abbildung: **GG2 FG3 DG3 K2**



Große Auswahl
bei der farblichen
Gestaltung Ihrer
Haustür.



Mehr Sicherheit:
Einbruchschutz
bis RC 3



Effizient: perfekte
Wärmedämmung mit
 U_d bis $0,70 \text{ W}/(\text{m}^2\text{K})$

► M01270 | Dekorglas M_G01 | Edelstahl-Stangengriff S0501FS
mit integriertem Fingerscan, 1000 mm, Komfort-Paket 2 |
Sparkling iron, Feinstruktur, hochwetterfest

MG11 Ausstattung in Abbildung: GG3 FG3 DG3 K2

►► M01272 | Dekorglas M_G01 | Edelstahl-Stangengriff S0301FS
mit integriertem Fingerscan, 1000 mm, Komfort-Paket 2 |
Alunox-Design-Applikation | Verkehrsweiß | RAL 9016, matt, glatt

MG14 Ausstattung in Abbildung: GG3 FG1 DG3 K2



Konfigurieren Sie einfach
Ihre individuelle Haustür mit
unseren Ausstattungspaketen

SCHÖN

SICHER

KOMFORTABEL

EFFIZIENT



M02231 | Glas sandgestrahlt | Griffschale S1101 | Türöffnung über Fingerscan, Komfort-Paket 2 | Alunox-Dekorleisten | Taubenblau RAL 5014, matt, glatt
MG5 Ausstattung in Abbildung: **GG2** **FG2** **DG1** **K2**



M01101 | Glas sandgestrahlt | Edelstahl-Stangengriff S1010, 1400 mm | Purpurrot RAL 3004, matt, glatt, hochwetterfest
MG3 Ausstattung in Abbildung: **GG1** **FG1** **DG1**

Der Fingerscan-Sensor ist elegant integriert. Ein Fingerstreif und die Tür ist offen.





M02201 | Glas sandgestrahlt | Edelstahl-Stangengriff S1240 mit Eiche, 1000 mm | Türöffnung über Fingerscan, Komfort-Paket 2 | Alunox-Design-Applikation | Anthrazit-grau RAL 7016, matt, glatt, hochwetterfest
MG5 Ausstattung in Abbildung: GG2 FG1 DG1 K2



M02211 | Glas sandgestrahlt | Edelstahl-Stangengriff S1010, 1400 mm | Holzdekor in Olive dunkel, matt, glatt | Alunox-Design-Applikation | Verkehrsweiß RAL 9016, matt, glatt
MG12 Ausstattung in Abbildung: GG1 FG1 DG1



M02210 | Glas sandgestrahlt | Griff S1489 Chrom poliert, 350 mm | Alunox-Design-Applikation | Quartz 2, Feinstruktur, hochwetterfest
MG5 Ausstattung in Abbildung: GG1 FG3 DG1

SCHÖN

SICHER

KOMFORTABEL

EFFIZIENT



M02311 | Dekorglas D_G02 | Edelstahl-Stangengriff S1163 | Türöffnung über Fingerscan, Komfort-Paket 2 | Alunox-Dekorleisten | Anthrazitgrau RAL 7016, matt, glatt, hochwetterfest

MG7 Ausstattung in Abbildung: **GG3** **FG1** **DG2** **K2**

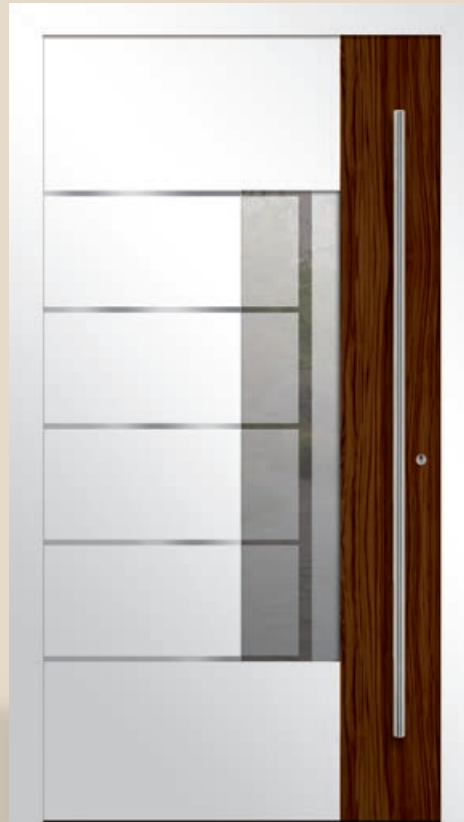

M02441 | Dekorglas E_G03 | Edelstahl-Stangengriff S1010, 1600 mm | Alunox-Dekorleisten | Holzdekor in Olive dunkel, matt, glatt | Verkehrsweiß RAL 9016, matt, glatt

MG13 Ausstattung in Abbildung: **GG1** **FG1** **DG2**



M02551 | Dekorglas E_G02 | Edelstahl-Stangengriff S8130FS mit integriertem Fingerscan, Komfort-Paket 2 | Alunox-Dekorleisten | Schokoladenbraun RAL 8017, matt, glatt, hochwetterfest

MG7 Ausstattung in Abbildung: **GG2** **FG1** **DG2** **K2**

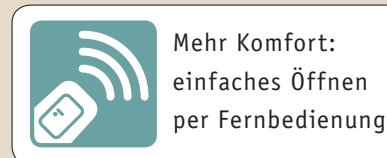

Mehr Komfort:
einfaches Öffnen
per Fernbedienung

In der Oldtimer-Szene kann Sandstrahlen häufig die letzte Rettung sein. Verrostete oder mehrfach lackierte Bauteile lassen sich häufig nur noch mit dem Hochdruck-Sandstrahl wiederherstellen. Unter den Farbschichten kommen dann feinste Strukturen wieder zum Vorschein.

Bei der Veredelung von Glas ist genau das gefragt: Mit einem Sandstrahl können wir wahre Kunstwerke auf die Scheibe zaubern. Je nachdem wie viel Material abgetragen wird, entstehen Effekte, die sogar für Tiefe sorgen. Von wegen Flachglas!

Die Sandstrahltechnik bietet bei Glas zudem einen unschlagbaren Vorteil. Obwohl das Glas undurchsichtig wird, fällt weiterhin Licht hindurch. Den Rand unserer Gläser lassen wir übrigens gerne als Klarglas unbehandelt. So können Sie von innen problemlos durch den Schlitz am Rand sehen, wer vor der Tür steht.



Große Auswahl bei der farblichen Gestaltung Ihrer Haustür.



Mehr Sicherheit: Einbruchschutz bis RC 3



SCHÖN

SICHER

KOMFORTABEL

EFFIZIENT



Die Einfassungen und Linien aus Alunox in Edelstahl-Optik geben einer Tür Struktur. Flächen lassen sich so aufteilen, dass spannende Felder entstehen, die eine geometrische Formensprache haben. Dekorleisten sind flächenbündig eingelassen und haben eine gebürstete Oberfläche. Die eingefassten Flächen können entweder eine beschichtete Oberfläche aufweisen oder ein Holzdekor zeigen.

Bei den Türgriffen herrscht Metall vor, wobei Applikationen aus Holz ganz hoch im Kurs stehen. Wichtig dabei: Dieses Element muss bei aller Eleganz besonders hochwertig und stabil sein, denn schließlich fassen Sie es täglich gleich mehrfach an.

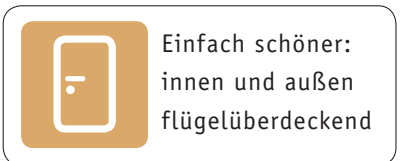

Applikationen aus Alunox verleihen einer Tür das gewisse Etwas.



M04321 | Dekorglas F_G02 | Edelstahl-Stangengriff
S8020 mit Eiche, 1600 mm | Alunox-Dekorleisten |
Anthrazitgrau RAL 7016, matt, glatt, hochwetterfest
MG8 Ausstattung in Abbildung: GG3 FG1 DG2

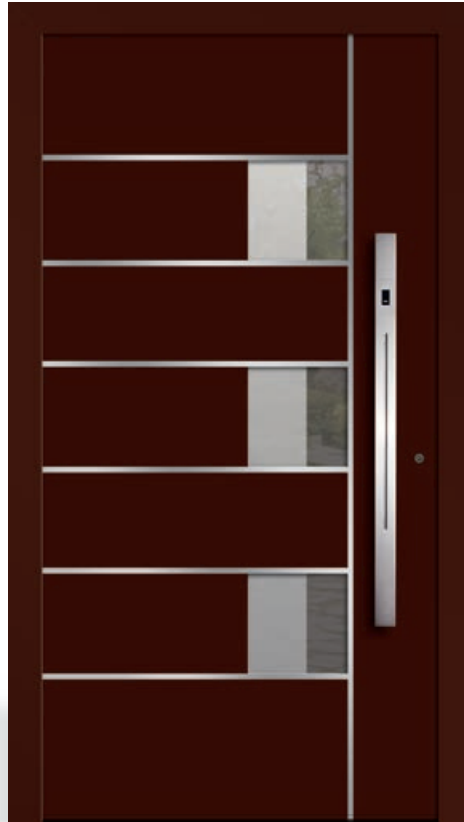

M04341 | Dekorglas F_G03 | Edelstahl-Stangengriff
S0501FS mit integriertem Fingerscan, Komfort-Paket 2 |
Alunox-Dekorleisten | Mahagonibraun RAL 8016, matt, glatt
MG8 Ausstattung in Abbildung: GG3 FG2 DG2 K2



M04342 | Ornamentglas Satinato (Alternativen siehe
Dekorglas F) | Dekorglas F | Edelstahl-Stangengriff S1010,
1600 mm | Alunox-Dekorleisten | Design-Applikation
Schokoladenbraun RAL 8017 | Perlweiß RAL 1013, matt, glatt
MG14 Ausstattung in Abbildung: GG1 FG2 OG1

SCHÖN

SICHER

KOMFORTABEL

EFFIZIENT



Heute hängt sich niemand mehr einfach eine Lampe an die Decke! Vielmehr muss der Leuchtkörper zum Lichtkonzept des Eigenheims passen. Die ebenso winzigen wie stromsparenden LED-Lampen machen viele Dinge möglich, die noch vor wenigen Jahren undenkbar gewesen wären.

Doch trotzdem ist eines bis heute gleich geblieben: Nichts kann natürliches Licht ersetzen. Deswegen sind Lichtausschnitte in der Haustür auch so wichtig, um einen hellen Eingangsbereich zu schaffen.



◀ M04301 | Dekorglas F_G02 | Griff S8020 mit Eiche hell, 1600 mm | Alunox-Ornamentrahmen | Verkehrsweiß RAL 9016, matt, glatt

MG10 Ausstattung in Abbildung: **GG3** **FG1** **DG2**

▶ M04350 | Dekorglas F_G03 | Edelstahl-Stangengriff S1010, 1600 mm | Holzdekor Olive hell, matt glatt | Anthrazitgrau RAL 7016, matt, glatt, hochwetterfest

MG13 Ausstattung in Abbildung: **GG1** **FG1** **DG2**

▶▶ M04371 | Dekorglas F_G02 | Edelstahl-Stangengriff S0301FS mit integriertem Fingerscan, Komfort-Paket 2 | Alunox-Dekorleisten | Holzdekor Olive dunkel, matt, glatt | Verkehrsweiß RAL 9016, matt, glatt

MG15 Ausstattung in Abbildung: **GG3** **FG1** **DG2** **K2**

SCHÖN

SICHER

KOMFORTABEL

EFFIZIENT

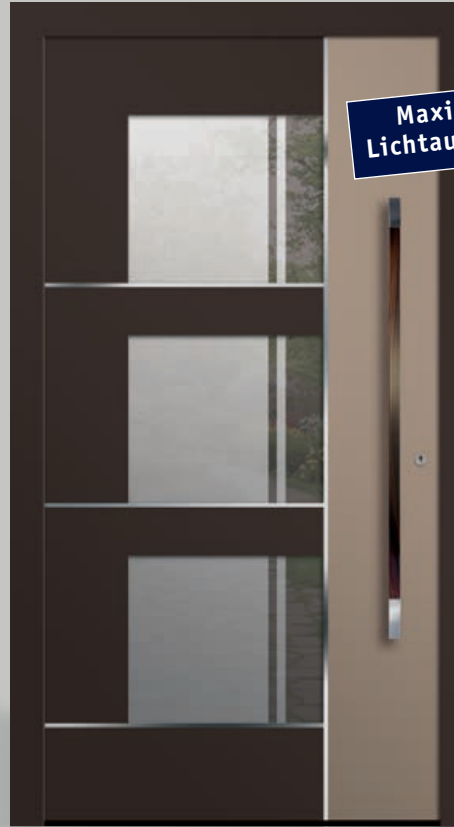

Maximaler
Lichtausschnitt

Konfigurieren Sie einfach
Ihre individuelle Haustür mit
unseren Ausstattungspaketen



Große Auswahl
bei der farblichen
Gestaltung Ihrer
Haustür.



Mehr Sicherheit:
Einbruchschutz
bis RC 3



Effizient: perfekte
Wärmedämmung mit
U_d bis 0,70 W/(m²K)

- ◀ M04360 | Dekorglas F_G00 | Griffschale S1101 |
Design-Applikation Rostiges Eisen (Metallic-Farbe) |
Quartz 2, Feinstruktur, hochwetterfest
MG13 Ausstattung in Abbildung: GG2 FG3 DG2
- ◀ M04392 | Dekorglas O_G03 | Edelstahl-Stangengriff
S1502 mit Palisander, 1125 mm | Alunox-Dekorleisten |
Design-Applikation Quartz 2, Feinstruktur, hochwetterfest |
Rostiges Eisen, Feinstruktur, hochwetterfest
MG15 Ausstattung in Abbildung: GG4 FG3 DG3
- ▶ M04391 | Dekorglas O_G03 | Edelstahl-Stangengriff
S0501FS mit integriertem Fingerscan, 1000 mm,
Komfort-Paket 2 | Alunox-Dekorleisten |
Rostiges Eisen, Feinstruktur, hochwetterfest
MG12 Ausstattung in Abbildung: GG3 FG3 DG3 K2

Maximaler
Lichtausschnitt



SCHÖN

SICHER

KOMFORTABEL

EFFIZIENT



M04420 | Dekorglas H_G00 | Edelstahl-Stangengriff S1240 mit Nussbaum, 1000 mm | Moosgrün RAL 6005, matt, glatt, hochwetterfest

MG4 Ausstattung in Abbildung: **GG2** **FG1** **DG1**



M04450 | Dekorglas G_G05 | Edelstahl-Stangengriff S9189, 1200 mm | Türöffnung über Fingerscan, Komfort-Paket 2 | Holzdekor Olive hell, matt, glatt | Verkehrsweiß RAL 9016, matt, glatt

MG13 Ausstattung in Abbildung: **GG0** **FG1** **DG2** **K2**



M04401 | Dekorglas G_G00 | Griffschale S1001 | Alunox-Ornamentrahmen | Schokoladenbraun RAL 8017, matt, glatt, hochwetterfest

MG10 Ausstattung in Abbildung: **GG3** **FG1** **DG2**



Einfach:
Öffnen per
Fingerscan



M04421 | Dekorglas H_G01 | Edelstahl-Stangengriff
S8130FS mit integriertem Fingerscan, 1400 mm,
Komfort-Paket 2 | Alunox-Dekorleisten | Anthrazitgrau
RAL 7016, matt, glatt, hochwetterfest
MG6 Ausstattung in Abbildung: GG2 FG1 DG1 K2

- ▶ M04400 | Dekorglas G_G01 | Edelstahl-Stangengriff S1163 |
Alunox-Sockelapplikation | Purpurrot RAL 3004, matt, glatt,
hochwetterfest
MG7 Ausstattung in Abbildung: GG3 FG1 DG2 Z2



SCHÖN

SICHER

KOMFORTABEL

EFFIZIENT



 Effizient: perfekte
Wärmedämmung mit
 U_d bis $0,70 \text{ W}/(\text{m}^2\text{K})$



Konfigurieren Sie einfach
Ihre individuelle Haustür mit
unseren Ausstattungspaketen



M04500 | Dekorglas I_G01 | Edelstahl-Stangengriff
S3652, 1400 mm | Schokoladenbraun RAL 8017,
matt, glatt, hochwetterfest

MG7 Ausstattung in Abbildung: **GG1** **FG1** **DG2**



M04501 | Dekorglas I_G00 | Alunox-Ornamentrahmen |
Edelstahl-Stangengriff S5401 mit Wurzeldekor |
Türöffnung über Fingerscan, Komfort-Paket 2 |
Anthrazitgrau RAL 7016, matt, glatt, hochwetterfest

MG10 Ausstattung in Abbildung: **GG2** **FG1** **DG2** **K2**



Mehr Komfort:
einfaches Öffnen
per Fernbedienung

SCHÖN

SICHER

KOMFORTABEL

EFFIZIENT



 Konfigurieren Sie einfach
 Ihre individuelle Haustür mit
 unseren Ausstattungspaketen

„Mehr Licht!“ – dieser Ausruf gilt als letzter Satz Goethes auf dem Sterbebett.

Tatsächlich gehen aber einige Forscher davon aus, dass der Dichterrfürst auf typisch Hessisch sagen wollte. „Mer liescht hier so schlecht.“ (Man liegt hier so schlecht.)

Da Sie mit einer PaXentrée immer richtig liegen, kann Ihnen so ein Missverständnis nicht passieren! Und wenn wir mehr Licht sagen, dann meinen wir das auch so. Unsere Modelle mit maximalem Lichtausschnitt machen Ihren Eingang ordentlich hell.

◀ M04491 | Dekorglas P_G04 | Edelstahl-Stangengriff S0301FS mit integriertem Fingerscan, 1000 mm, Komfort-Paket 2 | Alunox-Dekorleisten | Sparkling iron, Feinstruktur, hochwetterfest

MG12 Ausstattung in Abbildung: GG3 FG3 DG3 K2

◀ M04492 | Dekorglas P_G04 | Edelstahl-Muldengriff S1101FS, Fingerscan integriert im Türblatt, Komfort-Paket 2 | Alunox-Dekorleisten | Design-Applikation Rostiges Eisen, Feinstruktur, hochwetterfest | Quartz 2, Feinstruktur, hochwetterfest

MG15 Ausstattung in Abbildung: GG2 FG3 DG3 K2



SCHÖN

SICHER

KOMFORTABEL

EFFIZIENT



M05412 | Klarglas (Alternativen siehe Dekorglas R) |
Edelstahl-Stangengriff S1340 mit Wenge, 1600 mm |
Design-Applikationen Sparkling iron Feinstruktur,
hochwetterfest | Weiß-Aluminium matt RAL 9006,
Feinstruktur, hochwetterfest

MG14 Ausstattung in Abbildung: **GG2** **FG3**

◀ M05402 | Klarglas (Alternativen siehe Dekorglas Q) |
Edelstahl-Griffplatte S8150 | Alunox-Design-Applikati-
onen | Blendrahmen Ca. DB 703 | Weiß-Aluminium matt
RAL 9006, Feinstruktur, hochwetterfest

MG14 Ausstattung in Abbildung: **GG1** **FG3**



M05502 | Ornamentglas Satinato (Alternativen siehe Dekorglas S) | Edelstahl-Flügelgriff S8300 | Alunox-Design-Applikationen | Verkehrsweiß RAL 9016, matt, glatt

MG14 Ausstattung in Abbildung: **GG2** **FG1** **OG1**

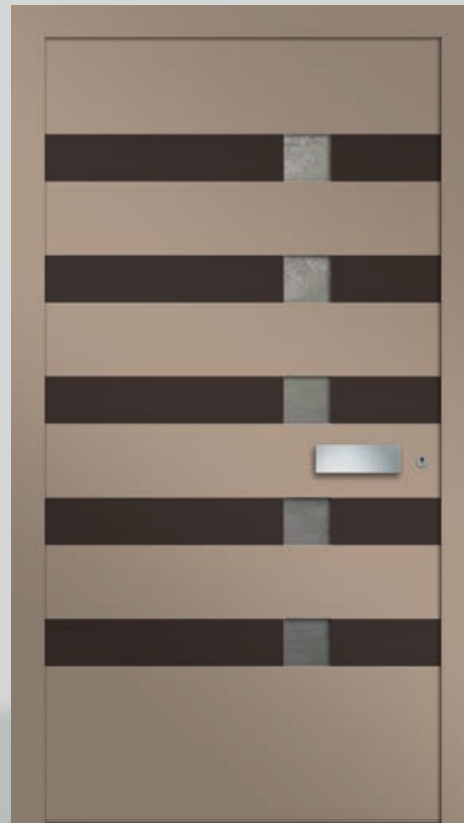

M05512 | Klarglas (Alternativen siehe Dekorglas T) | Edelstahl-Griffplatte S8150 | Design-Applikation Rostiges Eisen, Feinstruktur, hochwetterfest | Quartz 2, Feinstruktur, hochwetterfest

MG14 Ausstattung in Abbildung: **GG1** **FG3**



M05500 | Dekorglas J_G04 | Corian-Griffstange S8090 Summit Mont Blanc | Anthrazitgrau RAL 7016, matt, glatt, hochwetterfest

MG8 Ausstattung in Abbildung: **GG0** **FG1** **DG2**



Einfach:
Öffnen per
Fingerscan

SCHÖN

SICHER

KOMFORTABEL

EFFIZIENT



Ab sofort nur noch hui. Innen wie außen schön, so lautet das Versprechen von PaXentrée. Schließlich wollen wir, dass Ihr Haus von innen wie von außen ein Blickfang ist. Es wäre ja auch albern, wenn Sie Ihre neue Haustür nur genießen könnten, wenn Sie vor der Tür stehen. Außen hui und innen pfui – bei PaXentrée ist das keine Option. Ansonsten machen wir aber fast alles möglich.

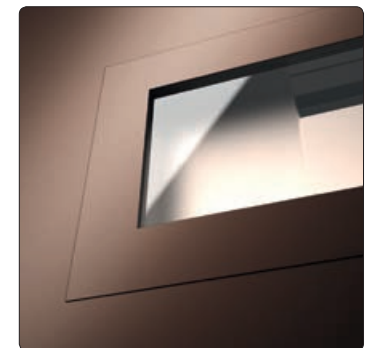

Die Alunox-Ornamentrahmen gibt es gegen Aufpreis auch in Türfarbe beschichtet. Im Falle eines Glasschadens lassen sich die Gläser einfach austauschen.



Einfach:
Öffnen per
Fingerscan



M05550 | Dekorglas U_G00 | Edelstahl-Muldengriff
S1001FS, 1200 mm mit integriertem Fingerscan |
Schokoladenbraun RAL 8017, matt, glatt, hochwetterfest
MG8 Ausstattung in Abbildung: GG0 FG1 DG2



M05501 | Dekorglas J_G00 | Titan-Griffstange S1489 |
Türöffnung über Fingerscan, Komfort-Paket 2 | Alunox-
Ornamentrahmen | Verkehrsweiß RAL 9016, matt, glatt
MG12 Ausstattung in Abbildung: GG2 FG1 DG2 K2



M05560 | Dekorglas J_G02 | Edelstahl-Stangengriff
S9189, 1200 mm | Schokoladenbraun RAL 8017, matt,
glatt, hochwetterfest
MG8 Ausstattung in Abbildung: GG0 FG1 DG2

SCHÖN

SICHER

KOMFORTABEL

EFFIZIENT



M06001 | Edelstahl-Muldengriff S8801, 600 mm |
Türöffnung über Fingerscan, Komfort-Paket 2 |
Schokoladenbraun RAL 8017, matt, glatt, hochwetterfest
MG1 Ausstattung in Abbildung: GG3 FG1 K2





 Wählen Sie Ihren Griff aus unseren Ausstattungspaketen



M06301 | Flügelgriff S8300, waagrecht, 440 mm | Alunox-Dekorleisten | Anthrazitgrau RAL 7016, matt, glatt, hochwetterfest
MG2 Ausstattung in Abbildung: GG2 FG1

SCHÖN

SICHER

KOMFORTABEL

EFFIZIENT

Für Detailversessene

Die Alunox-Applikationen von PaXentrée sind ein Hingucker. Was aber, wenn der metallene Look nicht zu Ihrem Haus passt? Kein Problem: PaXentrée gibt es bei ausgewählten Modellen auch mit Nuten anstelle der Alunox-Dekorleisten.

50
51

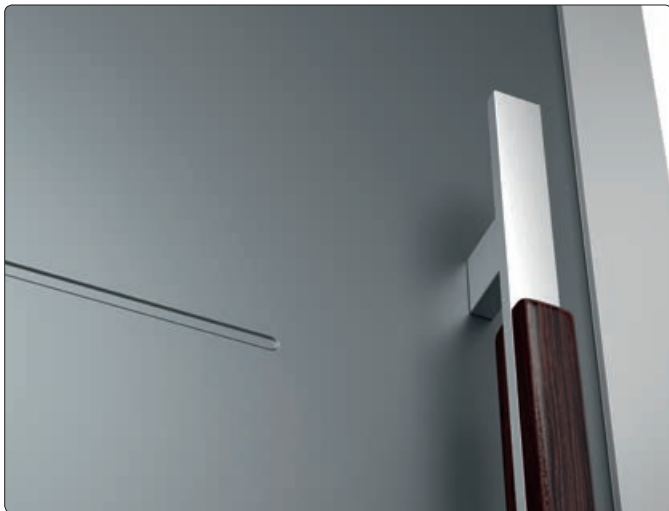
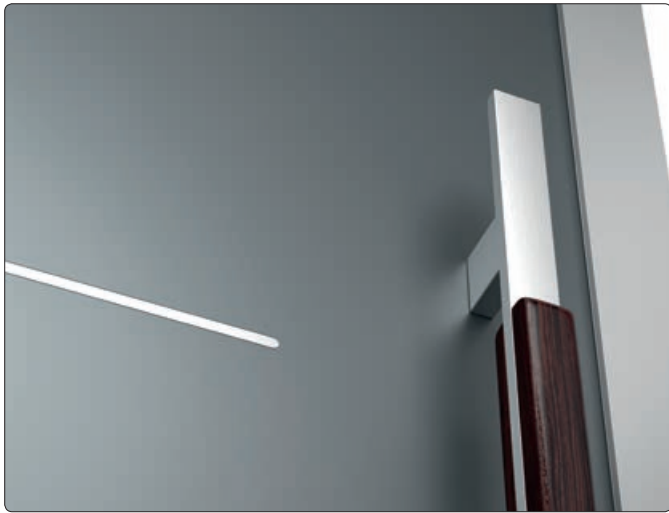

 Konfigurieren Sie einfach Ihre individuelle Haustür mit unseren Ausstattungspaketen



Mehr Komfort:
einfaches Öffnen
per Fernbedienung



M06305 | Edelstahl-Stangengriff S1010, 1000 mm | Türöffnung über Fingerscan, Komfort-Paket 2 | Alunox-Dekorleisten | Anthrazitgrau RAL 7016, matt, glatt, hochwetterfest

MG2 Ausstattung in Abbildung: **GG0** **FG1** **K2**

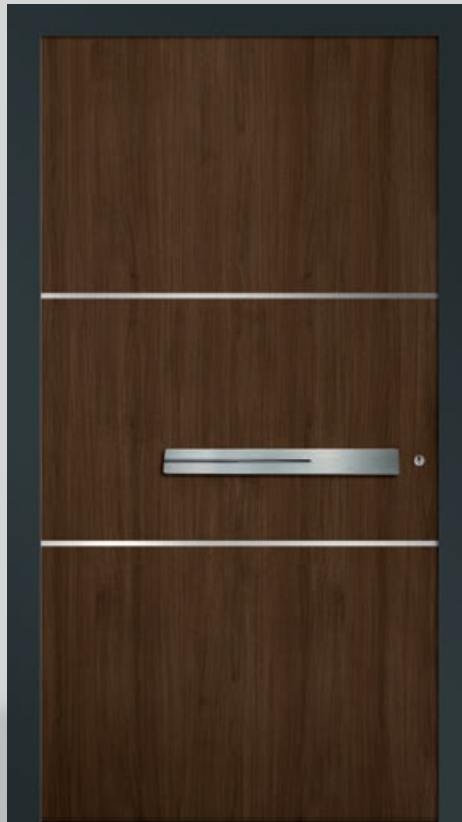

M06201 | Edelstahl-Stangengriff S8200 | Holzdekoroberfläche Golden Oak dunkel, Feinstruktur | Alunox-Dekorleisten | Blendrahmen in Anthrazitgrau RAL 7016, matt, glatt, hochwetterfest

MG2 Ausstattung in Abbildung: **GG2** **FG4**



M06120 | Edelstahl-Stangengriff S9189 quer, 400 mm | Türöffnung über Fingerscan, Komfort-Paket 2 | Holzdekor Olive hell, matt, glatt | Alunox-Dekorleisten | Anthrazitgrau RAL 7016, matt, glatt, hochwetterfest

MG4 Ausstattung in Abbildung: **GG0** **FG1** **K2**

◀ M06205 | Edelstahl-Stangengriff S1240 mit Nussbaum | Alunox-Dekorleisten | Blendrahmen in Signalgrau RAL 7004, matt, glatt | Schiefergrau RAL 7015, matt, glatt

MG2 Ausstattung in Abbildung: **GG2** **FG2**

SCHÖN

SICHER

KOMFORTABEL

EFFIZIENT



Eine runde Form symbolisiert die Erde, den Mond oder die Sonne und vermittelt Geborgenheit. Schon immer war es üblich, sich „im Kreise von Freunden“ zu treffen, denn Menschen sitzen gerne in gemütlicher Runde zusammen. Ein runder Tisch ist dabei ideal, um unter den Gästen für Harmonie zu sorgen. Die runde Form ist also schon seit Urzeiten ein Symbol, das Menschen zusammenbringt und das deswegen positiv besetzt ist.

An dieser Stelle spannen wir nun einen Bogen (!) zu unseren Haustüren: Der sichelartige Glasausschnitt in einer Haustür gehört seit vielen Jahren zu den beliebtesten Elementen im Programm von PaX. Damit können wir geradezu beweisen, dass viele Kunden etwas Positives mit dieser geometrischen Form verbinden.

► Eleganz in Edelstahl und eloxiertem Aluminium. Ein Griff prägt eine Haustür im Detail.

◄ Eine niedrige Türschwelle ist nicht nur bequem, sondern ist auch eine Stolperfalle weniger im Haushalt.



M09111 | Dekorglas K_G03 | Edelstahl-Griffplatte S2900 | Alunox-Ornamentrahmen | Purpurrot RAL 3004, matt, glatt, hochwetterfest
MG10 Ausstattung in Abbildung: **GG2 FG1 DG2**



M09171 | Dekorglas K_G02 | Edelstahl-Stangengriff S1010, 1400 mm Alunox-Sockelapplikation | Alunox-Ornamentrahmen | Anthrazitgrau RAL 7016, matt, glatt, hochwetterfest
MG10 Ausstattung in Abbildung: **GG1 FG1 DG2 Z2**



Mehr Sicherheit:
 Einbruchschutz
 bis RC 3



Einfach:
 Öffnen per
 Fingerscan

SCHÖN

SICHER

KOMFORTABEL

EFFIZIENT



Einfach schöner:
innen und außen
flügelüberdeckend



M09511 | Dekorglas modellspezifisch | Edelstahl-Griffplatte S2900 | Alunox-Dekorleisten | Verkehrsweiß RAL 9016, matt, glatt

MG8 Ausstattung in Abbildung: **GG2** **FG1** **DG2**



M09521 | Dekorglas modellspezifisch | Edelstahl-Griffplatte S2900 | Design-Applikation Schiefergrau RAL 7015, matt, glatt | Alunox-Dekorleisten | Signalgrau RAL 7004, matt, glatt

MG14 Ausstattung in Abbildung: **GG2** **FG2** **DG2**



Große Auswahl
bei der farblichen
Gestaltung Ihrer
Haustür.

► M09521 | Dekorglas modellspezifisch | Edelstahl-Griffplatte S2900 | Design-Applikation Rostiges Eisen | Alunox-Dekorleisten | Quartz 2, Feinstruktur, hochwetterfest

MG14 Ausstattung in Abbildung: **GG2** **FG3** **DG2**



 Konfigurieren Sie einfach
Ihre individuelle Haustür mit
unseren Ausstattungspaketen

SCHÖN

SICHER

KOMFORTABEL

EFFIZIENT



 Große Auswahl bei der farblichen Gestaltung Ihrer Haustür.

 Mehr Sicherheit: Einbruchschutz bis RC 3

Woher holen sich Designer ihre Inspiration?

Bei dem Haus auf der linken Seite prägt das grüne Glas sein Erscheinungsbild. Wie gut, dass PaXentrée in vielen RAL-Farben lieferbar ist. So ist es möglich, eine vorhandene Farbgebung aufzugreifen.

Manchmal ist es aber auch ein neuer Türgriff, der unsere Designer auf Ideen bringt: Bei der großen geschwungenen Edelstahl-Stange war das beispielsweise so. Herausgekommen ist eine Tür mit einer wirklich bemerkenswerten Formensprache. So ein mutiges wie ansprechendes Design wäre mit den üblichen Zutaten kaum möglich gewesen. Aber dank des Geistesblitzes, den der außergewöhnliche Griff verursacht hat, ist dieses PaXentrée-Modell zu etwas Besonderem geworden.

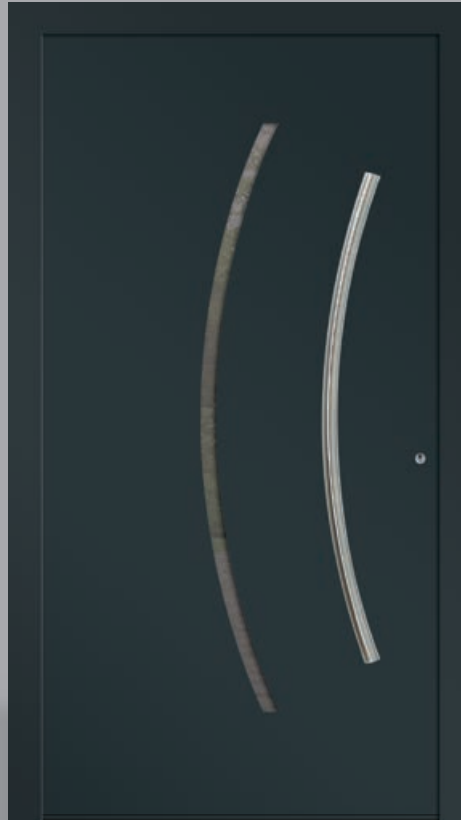

M10101 | Dekorglas Sandstrahlung komplett | Edelstahl-Stangengriff S6189 | Anthrazitgrau RAL 7016, matt, glatt, hochwetterfest

MG8 Ausstattung in Abbildung: GG3 FG1 DG2



M10201 | Dekorglas modellspezifisch | Edelstahl-Stangengriff S1502 mit Palisander | Türöffnung über Fingerscan, Komfort-Paket 2 | Alunox-Dekorleisten | Verkehrsweiß RAL 9016, matt, glatt

MG11 Ausstattung in Abbildung: GG4 FG1 DG3 K2

◀ M07120 | Dekorglas: Sandstrahlung mit klarem Rand | Flügelgriff, senkrecht, S3400, 440 mm | Alunox-Ornamentrahmen | Moosgrün RAL 6005, matt, glatt, hochwetterfest

MG10 Ausstattung in Abbildung: GG2 FG1 DG2

SCHÖN

SICHER

KOMFORTABEL

EFFIZIENT

Ganz schön schön

Flügelüberdeckend

Nicht nur sprachlich hat eine flügelüberdeckende Haustür etwas von einem Konzertflügel. Neben all der Feinmechanik im Innern des großen Tasteninstrumentes ist der große Deckel mit speziellem Piano-lack eine große Herausforderung für die Klavierproduktion. Kleine Fehler lassen sich nicht verdecken, schon der kleinste Kratzer befördert das edle Holz in den Schredder. Ist das Finish aber perfekt gelungen, so ist der Deckel der krönende Abschluss, der sich bei jedem Konzert elegant in die Höhe erhebt.

Nun regnet es auf den Konzertbühnen dieser Welt äußerst selten, und auch stürmische Winde, die Sand, Schnee oder Hagel vor sich herpeitschen, sind wohl eher die Ausnahme. Für eine flügelüberdeckende Haustür gehören solche Naturgewalten allerdings zum Alltag. Die Unbill der Welt draußen zu halten und dabei auch noch eine gute Figur zu machen, das gelingt PaXentrée wie kaum einer anderen Haustür.

 Einfach schöner:
innen und außen
flügelüberdeckend

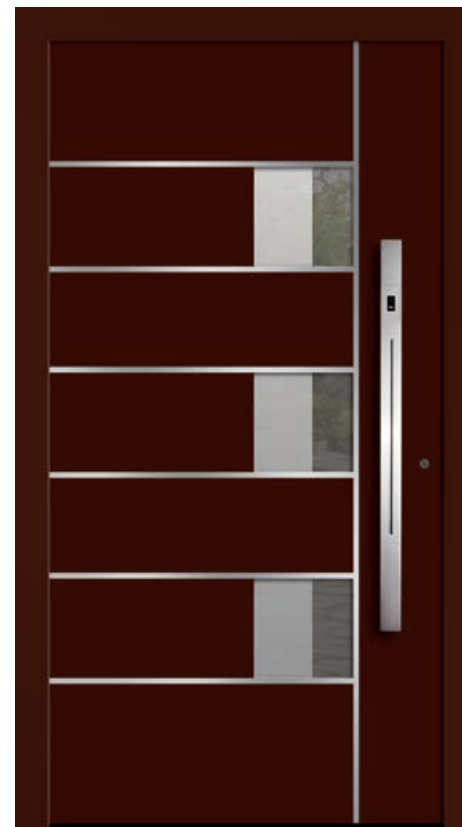

M04341 | Dekorglas F_G03 | Edelstahl-Stangengriff S0501FS mit integriertem Fingerscan, Komfort-Paket 2 | Alunox-Dekorleisten | Mahagonibraun RAL 8016, matt, glatt
MG8 Ausstattung in Abbildung: GG3 FG2 DG2 K2



Innenansicht Variante 1

M04341 innen | Dekorglas F_G03 | Drücker D0080 | Alunox-Ornamentrahmen | Mahagonibraun RAL 8016, matt, glatt
MG8 Ausstattung in Abbildung: GG3 FG2 DG2 K2

► M04341 innen | Dekorglas F_G03 | Drücker D0080 | Alunox-Ornamentrahmen | Blendrahmen in Lichtgrau RAL 7035 | Golden Oak dunkel, Feinstruktur, matt
MG8 Ausstattung in Abbildung: GG3 FG4 DG2 K2



Innenansicht Variante 2

SCHÖN

SICHER

KOMFORTABEL

EFFIZIENT





◀ M04500 | Glas Satinato | Edelstahl-Stangengriff S1010, 1400 mm | Anthrazitgrau RAL 7016, matt, glatt, hochwetterfest

MG7 Ausstattung in Abbildung: GG1 FG1 OG1

So wird's schön gemacht

Eine flügelüberdeckende Konstruktion macht eine Haustür zur Königin ihrer Gattung. Ohne zusätzliche Abstufungen bildet das Türblatt eine vollflächige Gesamtansicht, die schlicht begeistert. Der Flügel, an dem die Tür im Rahmen aufgehängt ist, verschwindet hinter dem Türblatt. Die flügelüberdeckende Konstruktion ist also etwas tiefer als die herkömmliche Bauweise, was aber sowohl die Wärme- als auch die Schalldämmung verbessert. In Verbindung mit dem verdeckt liegenden Türband ergibt sich innen wie außen eine absolut durchgängige Oberfläche.

Und noch ein positiver Nebeneffekt: Einbrecher wissen, dass eine Füllung die Schwachstelle in einer Tür ist. Ein kräftiger Tritt kann gerade schwach ausgelegte Füllungen aus der Fassung bringen. Das dauerhaft verklebte Türblatt von PaXentrée ist dagegen eine besondere Hürde für Eindringlinge.



Rahmen-Flügel-Konstruktion mit Einsatzfüllung

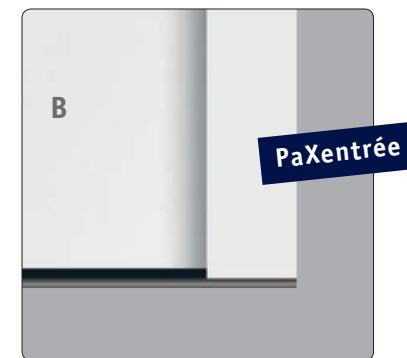

Flügelüberdeckende Konstruktion außen

SCHÖN

SICHER

KOMFORTABEL

EFFIZIENT



Basis
GGO

Türdesign zum Anfassen

Edelstahl ist ein unkomplizierter Werkstoff: Sofern er ordentlich verarbeitet ist, müssen Sie sich keine Gedanken um Pflege oder Wartung machen. Gleiches gilt für Aluminium, das wegen seines matten Glanzes ebenfalls gerne zu Griffen verarbeitet wird. Ein Türgriff ist also in aller Regel ein grundsätzliches Bauteil, das nicht rostet und sich nicht abnutzt.

An einem Punkt bekommen Sie bei PaX dann aber doch deutlich mehr: Ein Türgriff muss harmonisch zum Gesamtbild der Haustür passen. Schnell kann ein lieblos gestalteter Griff das Design einer Haustür komplett entwerten. Wir bei PaX verwenden einige Mühe darauf, damit das nicht passiert, und bieten deswegen eine große Auswahl an Formen, Farben und Materialien an.

Einige Griffe sind zur Verdeutlichung in schräger Perspektive abgebildet. Bei Bestellung bitte Farb- und Längenvariante zur Griffbezeichnung angeben.



S8030 | Edelstahl-Stangengriff | gerade Stützen |
A | Wenge dunkel | 350 mm* | 500 mm | 600 mm
B | Eiche hell | 350 mm | 500 mm | 600 mm
C | Jatoba | 350 mm | 500 mm | 600 mm





S1010 | Edelstahl-Stangengriff |
matt gebürstet | gerade Stützen |
400 mm | 500 mm* | 600 mm | 800 mm |
1000 mm | 1200 mm

Weitere Längenvarianten dieses Griffes
finden Sie in der Griffgruppe 1.



S1090 | Edelstahl-Stangengriff |
gerade Stützen | 330 mm |
400 mm | 500 mm*

Andere Ausführungen sind
in Griffgruppe 1 zu finden.



S8090 | Corian-Stangengriff |
E | Summit Mont Blanc |
gerade Stützen | 350 mm |
weitere Ausführungen:
A | Sierra Midnight
B | Sierra Oceanic
C | Sierra Sunset
D | Summit Spruce



A B C D E



S8110 | Stangengriff |
Anthrazitgrau | gerade Stützen |
400 mm* | 600 mm

Andere Ausführungen sind
in Griffgruppe 1 zu finden.



S9189 | Edelstahl-Flachstangengriff |
gerade Stützen | 400 mm* | 600 mm |
800 mm | 1000 mm | 1200 mm |
40 mm breit

Andere Ausführungen sind in
Griffgruppe 1 zu finden.

*Wie abgebildet.

SCHÖN

SICHER

KOMFORTABEL

EFFIZIENT

Griffgruppe 1 GG1



 Einfach:
Öffnen per
Fingerscan



8



9



10



11



12

01 S1002 | V-Stangengriff poliert | auch satiniert erhältlich

02 S1489 | Classic-Stangengriff gerade | Chrom poliert | gerade Stützen | 350 mm | andere Ausführungen sind in Griffgruppe 2 zu finden

03 S1090 | Edelstahl-Stangengriff mit Nutenköpfen | gerade Stützen | 1000 mm | weitere Längen: 600 mm | 800 mm | 1200 mm | 1400 mm | 1600 mm | 1800 mm | 2000 mm | andere Ausführungen sind in Griffgruppe Basis zu finden

04 S5042 | Edelstahl-Flachstangengriff | satiniert | gerade Stützen | 500 mm | 35 mm breit

05 S8130FS | Edelstahl-Stangengriff eckig | gerade Stützen | 800 mm | 30 mm breit | vorgerichtet für Fingerscan – nicht im Preis enthalten | zur Kombination mit Komfort-Paket 2 und 3 | weitere Längen: 400 mm | 500 mm | 600 mm | 1000 mm | andere Ausführungen sind in Griffgruppe 2 zu finden

06 S1340 | Edelstahl-Stangengriff rund mit Jatoba | gerade Stützen | 1200 mm | weitere Ausführungen: Edelstahl – Wenge | Edelstahl – Eiche | Edelstahl – Nussbaum | andere Ausführungen sind in Griffgruppe 2 zu finden

07 S9189 | Edelstahl-Flachstangengriff | gerade Stützen | 1400 mm | 40 mm breit | weitere Längen: 1600 mm | 1800 mm | 2000 mm | andere Ausführungen sind in Griffgruppe 0 zu finden

08 S8110 | Stangengriff Anthrazitgrau | gerade Stützen | 1200 mm | 1600 mm | andere Ausführungen sind in Griffgruppe 0 zu finden

09 S4011 | Stangengriff halbrund gebogen | 30 mm breit | satiniert (gebürstet) | Radius 520 mm | auch in Edelstahl poliert (GG2)

10 S3122 | Edelstahl-Stangengriff rund mit Jatoba | 800 mm | gerade Stützen

11 S3652 | Edelstahl-Stangengriff satiniert | eckig | gerade Stützen | 1000 mm | 35 mm breit | weitere Längen: 800 mm | 1200 mm | 1400 mm

12 S1010 | Edelstahl-Stangengriff matt gebürstet | gerade Stützen | 1400 mm | weitere Längen: 1600 mm | 1800 mm | andere Ausführungen sind in Griffgruppe 0 zu finden

13 S8010 | Edelstahl-Stangengriff gerade mit Jatoba | gerade Stützen | 500 mm | auch mit Wenge dunkel oder Eiche hell

14 S8150 | Edelstahl-Griffplatte | 210 mm | 70 mm breit

Griffe sind teilweise in verschiedenen Holzvarianten lieferbar.



Wenge



Eiche hell



Jatoba



Nussbaum



13



14

- 01 S1489 | Classic-Stangengriff gerade | Edelstahl-Finish | gerade Stützen | 350 mm | auch besonders kratzfest in Titan erhältlich | eine weitere Farbvariante dieses Griffes finden Sie in Griffgruppe 1
- 02 S1089LED | LED-Edelstahl-Stangengriff | Stützen 45° | 350 mm inklusive hellen LED-Lichts als Design-Element und Orientierungshilfe
- 03 S1163 | Edelstahl-Stangengriff halbrund | satiniert | gerade Stützen | 500 mm | 40 mm breit | andere Ausführungen sind in Griffgruppe 3 zu finden
- 04 S8130FS | Edelstahl-Stangengriff eckig | gerade Stützen | 1200 mm | 30 mm breit | weitere Längen: 1400 mm | 1500 mm | 1600 mm | 1800 mm | vorbereitet für Fingerscan – nicht im Preis enthalten | zur Kombination mit Komfort-Paket 2 und 3 | andere Ausführungen sind in Griffgruppe 2 zu finden
- 05 S1330 | Edelstahl-Stangengriff eckig mit Eiche | gerade Stützen | 1200 mm | weitere Ausführungen: Edelstahl – Wenge | Edelstahl – Jatoba | Edelstahl – Nussbaum
- 06 S1240 | Edelstahl-Stangengriff eckig mit Wenge | gerade Stützen | 1200 mm | weitere Ausführungen: Edelstahl – Eiche | Edelstahl – Jatoba | Edelstahl – Nussbaum | weitere Länge: 1000 mm
- 07 S1340 | Edelstahl-Stangengriff rund mit Jatoba | gerade Stützen | 1600 mm | weitere Ausführungen: Edelstahl – Wenge | Edelstahl – Eiche | Edelstahl – Nussbaum | andere Ausführungen sind in Griffgruppe 1 zu finden
- 08 S1702 | Aluminium-Stangengriff | halbrund dunkelbraun | Enden Edelstahl satiniert | gerade Stützen | 1000 mm | 40 mm breit | andere Ausführungen sind in Griffgruppe 3 zu finden

- 09 S1142 | Stangengriff eckig Holz | Enden Edelstahl | gerade Stützen | Wenge-Dekor – Edelstahl | 630 mm | 30 mm breit | weitere Längen: 830 mm | 1030 mm | auch in Eiche – Edelstahl erhältlich
- 10 S5401 | Stangengriff flach, halb gebogen, mit Wurzeldekor | 1305 mm | 40 mm breit | Griffe sind teilweise in verschiedenen Holzvarianten lieferbar
- 11 S1001FS | Edelstahl-Muldengriff senkrecht | vorbereitet für Fingerscan – nicht im Preis enthalten | zur Kombination mit Komfort-Paket 2 und 3 | Länge hier 800 mm | 125 mm breit | weitere Varianten in GG3
- 12 S2800FSS | Edelstahl-Stangengriff eckig | gerade Stützen | 1200 mm | 1400 mm | 1600 mm | 40 mm breit | vorbereitet für Fingerscan und Türspion – beides nicht im Preis enthalten | zur Kombination mit Komfort-Paketen 2 und 3
- 13 S1800S | Edelstahl-Stangengriff eckig | gerade Stützen | 1200 mm | 1400 mm | 1600 mm | 30 mm breit | vorbereitet für Türspion – nicht im Preis enthalten
- 14 S1700S | Edelstahl-Stangengriff mit Wenge, Eiche, Jatoba oder Nussbaum | gerade Stützen | 1200 mm | 30 mm breit | vorbereitet für Türspion – nicht im Preis enthalten
- 15 S1600S | Edelstahl-Stangengriff rund | gerade Stützen | 1200 mm | 1400 mm | 1600 mm | 30 mm Durchmesser | vorbereitet für Türspion – nicht im Preis enthalten

Griffgruppe 2 | GG2



Einfach:
Öffnen per
Fingerscan



* Wie abgebildet.



07



08



09

10

Einfach:
Öffnen per
Fingerscan



11



12



13



14



15



SCHÖN

SICHER

KOMFORTABEL

EFFIZIENT



01



02



07



08



09



03



04



10



05



11



06



12

Nicht alle Schalengriffe sind mit
Lisenen oder Glasausschnitten
kombinierbar. In Verbindung mit
PaXsecura 300 sind Schalengriffe
nur auf Anfrage möglich.

Griffgruppe 2 GG2

- 01 S5901 | Muldengriff rund |
175 mm Durchmesser
- 02 S2900 | Rundgriff aufgesetzt |
Durchmesser 200 mm
- 03 S5101 | Muldengriff quadratisch |
200 mm breit/hoch
- 04 S1101 | Muldengriff senkrecht |
250 mm hoch | 125 mm breit
- 05 S2201 | Muldengriff waagrecht |
100 mm hoch | 400 mm breit
- 06 S1011 | Muldengriff waagrecht |
115 mm hoch | 400 mm breit
- 07 S3400 | Flügelgriff senkrecht |
440 mm hoch | 100 mm breit |
Griff rechts- oder linkszeigend
- 08 S9901 | Muldengriff senkrecht |
450 mm hoch | 145 mm breit
- 09 S5201 | Muldengriff senkrecht |
450 mm hoch | 145 mm breit
- 10 S8300 | Flügelgriff waagrecht |
80 mm hoch | 440 mm breit |
Griff rechts- oder linksauslaufend
- 11 S9001 | Muldengriff waagrecht |
130 mm hoch | 550 mm breit
- 12 S8200 | Stangengriff quer |
60 mm hoch | 550 mm breit



SCHÖN

SICHER

KOMFORTABEL

EFFIZIENT

Griffgruppe 3 GG3

Einfach:
Öffnen per
Fingerscan



01



02



03



04



05



06



07



08



09



10



12

Nicht alle Schalengriffe sind mit Lisenen oder Glasausschnitten kombinierbar.
In Verbindung mit PaXsecura 300 sind Schalengriffe nur auf Anfrage möglich.



11

- 01 S1001 | Muldengriff senkrecht | 1200 mm | 125 mm breit
- 02 S8020 | Stangengriff gerade mit Wenge dunkel | gerade Stützen | 1600 mm | auch mit Hartholz Eiche hell oder mit Hartholz Jatoba hell
- 03 S6189 | Stangengriff gebogen | Edelstahl | gerade Stützen | 1190 mm
- 04 S1163 | Stangengriff halbrund | Edelstahl satiniert | gerade Stützen | 1600 mm | 40 mm breit | auch in Länge 1200 mm | andere Ausführungen sind in Griffgruppe 2 zu finden
- 05 S1142 | Stangengriff eckig mit Palisander | Enden Edelstahl | gerade Stützen | 1030 mm | 30 mm breit | weitere Längen: 630 mm und 830 mm
- 06 S1001FS | Edelstahl-Muldengriff senkrecht | vorbereitet für Fingerscan – nicht im Preis enthalten | in Längen: 1000 mm und 1200 mm | 125 mm breit | weitere Variante in GG2 | zur Kombination mit Komfort-Paketen 2 und 3
- 07 S0301FS | Edelstahl-Stangengriff | gerade Stützen | 1000 mm | 55 mm breit | vorbereitet für Fingerscan – nicht im Preis enthalten | zur Kombination mit Komfort-Paketen 2 und 3
- 08 S0501FS | Edelstahl-Stangengriff mit Ziernut | gerade Stützen | 1000 mm | 55 mm breit | vorbereitet für Fingerscan – nicht im Preis enthalten | zur Kombination mit Komfort-Paketen 2 und 3

- 09 S1301FS | Edelstahl-Stangengriff mit aufgesetzter Griffstange | gerade Stützen | 1000 mm | 55 mm breit | vorbereitet für Fingerscan – nicht im Preis enthalten | zur Kombination mit Komfort-Paketen 2 und 3
- 10 S1201FS | Edelstahl-Stangengriff mit Echtholz Wenge, Jatoba, Eiche oder Nussbaum | gerade Stützen | 1000 mm | 55 mm breit | vorbereitet für Fingerscan – nicht im Preis enthalten | zur Kombination mit Komfort-Paketen 2 und 3
- 11 S1702 | Stangengriff halbrund | Aluminium dunkelbraun | Enden Edelstahl satiniert | gerade Stützen | 1400 mm | 40 mm breit | weitere Ausführung: Edelstahl poliert | weitere Längen: 1000 mm und 1400 mm
- 12 S8801 | Muldengriff waagrecht | 110 mm hoch | 600 mm breit
- 13 S1502 | Stangengriff eckig mit Palisander | Enden Edelstahl | gerade Stützen | 1125 mm | 30 mm breit | weitere Längen: 725 mm und 925 mm

Griffe sind teilweise in verschiedenen Holzvarianten lieferbar.



Wenge Eiche hell Jatoba Nussbaum

GG4



13

SCHÖN

SICHER

KOMFORTABEL

EFFIZIENT



Jetzt auch mit bequemer App-Steuerung über Bluetooth sowie zusätzlicher Öffnungsvariante über RFID-Lesekarte (siehe auch Seite 92)

Griffe mit Fingerprint: S1001FS, S0301FS, S0501FS, S1301FS, S1201FS

Alles im Griff

Der Türspion hat im 21. Jahrhundert ausgedient.

PaXentrée löst die Frage, wer vor der Tür steht, digital. Der im Griff integrierte digitale Türspion (batteriebetrieben) ist auf den ersten Blick nicht zu erkennen. Trotzdem liefert er ein gestochen scharfes Bild auf den Monitor, der entweder von innen auf die Tür aufgesetzt oder flächenintegriert integriert ist.



Flächenintegrierter Monitor



Aufgesetzter Monitor

Griff S2800FSS mit elektronischem Türspion und Fingerprint



Im Handumdrehen geöffnet

Wir geben uns alle Mühe, es für Einbrecher ausgesprochen schwer zu machen, eine PaXentrée ohne Schlüssel von außen zu öffnen. Eine besondere Herausforderung ist es dabei, die Bedienbarkeit von innen so einfach zu halten, wie Sie es schon seit jeher gewohnt sind: Mit einem leichten Druck auf die Klinke soll eine PaXentrée alle Sicherheitsverriegelungen öffnen und sanft aufschwingen. Damit Sie diesen technisch komplexen Vorgang als besonders angenehm erleben, bieten wir Ihnen elegante Innendrücker, die gut in der Hand liegen und dabei die von Ihnen aufgewendete Kraft bestmöglich weiterleiten.

Ein gegen Aufpreis erhältlicher Kratzschutz bewahrt die Beschichtung Ihrer Haustür vor unschönen Kratzern durch den Schlüsselbund. Die Edelstahl-Platte ist in eckiger und runder Form erhältlich und flächenbündig in die Flügeloberfläche integriert.



Drücker D_0040 | auch mit rundem Profilzylinderbeschlag D_0080 möglich

Drücker D_0115 | auch mit rundem Profilzylinderbeschlag D_0110 möglich



Drücker mit ovalem Profilzylinderbeschlag | Mittelstück: Wenge D_0820 oder Eiche hell D_0825 | auch mit rundem Profilzylinderbeschlag erhältlich | Mittelstück: Wenge D_0810 oder Eiche hell D_0815

Alle Innendrücker bestehen aus pflegeleichtem Edelstahl.

Drücker D_0840 | mit ovalem Profilzylinderbeschlag | Mittelstück Corian | Corian-Farben:

- A | Sierra Midnight
- B | Sierra Oceanic
- C | Sierra Sunset
- D | Summit Spruce
- E | Summit Mont Blanc

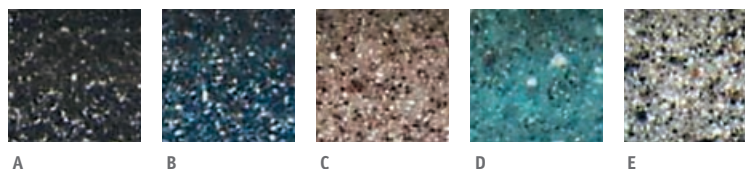

Z1

- Kratzschutz | R_0314
- Kratzschutz | R_0312 eckig
- Kratzschutz | R_0316
- Kratzschutz | R_0318 eckig

SCHÖN

SICHER

KOMFORTABEL

EFFIZIENT



Hochwetterfest

Noch längere Farb- und Witterungs-
beständigkeit bei erhöhter
UV-Belastung und Luftfeuchtigkeit.

Das Beste in Farbe

Top-Farben
matt, glatt,
hochwetterfest **FG1**

Ohne Aufpreis!

Farben sind bei der Herstellung immer etwas heikel. Autohersteller haben in der Regel ein sehr beschränktes Farbangebot, weil ihre Autos unter teilweise widrigsten Umständen ein Leben lang glänzend dastehen sollen.

Ganz ähnliche Belastungen müssen Haustüren aushalten: Temperaturschwankungen, Wind und Wetter dürfen dem Lack nichts anhaben. Unsere Top-Farben sind im wahrsten Sinne des Wortes sturmerprobt und - mit Ausnahme von Verkehrsweiß (RAL 9016) – in einer hochwetterfesten Ausführung erhältlich. Die Pulverbeschichtung ist länger farb- und witterungsbeständig. Sie können also sicher sein, dass Sie mit den Top-Farben die beste Wahl für Ihre Tür getroffen haben.

Außerdem sind unsere Top-Farben durchgängig für alle Produkte von PaX erhältlich. Ob Sie nun Fenster, Türen, Rollläden oder Zubehör ordern, spielt keine Rolle. Die Top-Farben sind stets exakt aufeinander abgestimmt.



Fenstergrau
RAL 7040



Anthrazitgrau
RAL 7016



Kobaltblau
RAL 5013

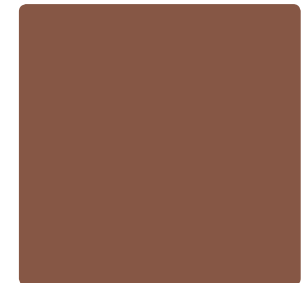

Lehm Braun
RAL 8003



Schokoladenbraun
RAL 8017



Purpurrot
RAL 3004



Moosgrün
RAL 6005

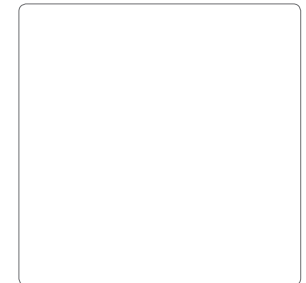

Verkehrsweiß RAL 9016
nicht hochwetterfest

PaX colordur



Unser Basis-Farbsortiment ist durchgängig erhältlich: von der Haustür zum Fenster, über Schiebetüren bis zu Rollläden, Rollladenkasten und Fensterbank.

Drucktechnisch bedingt kann es zu Farbabweichungen kommen. Bestellen Sie daher bitte nach den Originalfarbmustern.

SCHÖN
SICHER
KOMFORTABEL
EFFIZIENT



Top-Metallic-Farben

Feinstruktur,
hochwetterfest

FG3

Grau ist das neue Bunt

Wir können es recht einfach an den Verkaufszahlen ablesen: Grautöne sind bei Haustüren besonders beliebt. Deswegen bieten wir mit unseren Top-Metallic-Farben eine Auswahl von vier Grautönen an, die im Trend liegen. Diese hochwetterfeste Pulverbeschichtungen sind ebenso wie die Top-Farben für alle anderen PaX-Produkte wie Fenster oder Rollläden verfügbar.

Ergänzend erhalten Sie drei Sonderfarben, die wir speziell für das anspruchsvolle Design von Haustüren entwickelt haben. Diese sind deswegen auch nur für PaXentrée erhältlich.

Feinstruktur

Besonders elegantes Erscheinungsbild und erhöhte Widerstandsfähigkeit.

PaX colordur

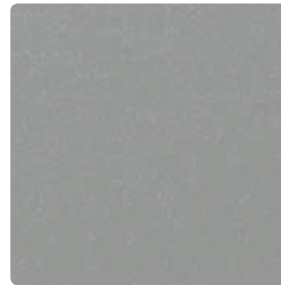

Weiß-Aluminium matt
RAL 9006



Grau-Aluminium matt
RAL 9007



Ca. DB 703



Eisenglimmer P7



+



+

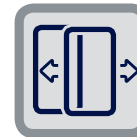

+



Unsere vier Grautöne (oben) sind durchgängig erhältlich: von der Haustür zum Fenster, über Schiebetüren bis zu Rollläden, Rollladenkästen und Fensterbank.

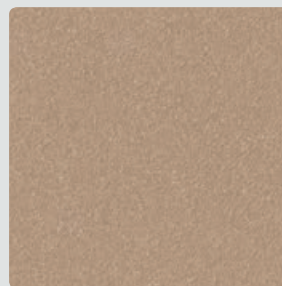

Quartz 2

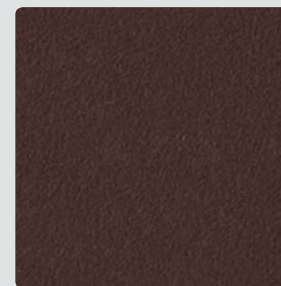

Rostiges Eisen



Sparkling Iron

Sonderfarben
nur für Haustüren
erhältlich

Drucktechnisch bedingt kann es zu Farbabweichungen kommen. Bestellen Sie daher bitte nach den Originalfarbmustern.

SCHÖN

SICHER

KOMFORTABEL

EFFIZIENT

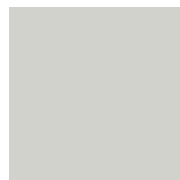
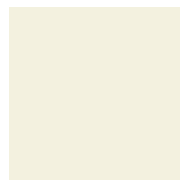
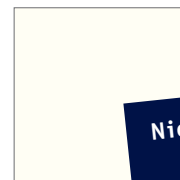
Perlweiß
RAL 1013Hellelfenbein
RAL 1015Enzianblau
RAL 5010Stahlblau
RAL 5011Taubenblau
RAL 5014Moosgrün
RAL 6005Flaschengrün
RAL 6007Tannengrün
RAL 6009Silbergrau
RAL 7001Signalgrau
RAL 7004Eisengrau
RAL 7011Basaltgrau
RAL 7012Schiefergrau
RAL 7015Anthrazitgrau
RAL 7016Schwarzgrau
RAL 7021Umbragrau
RAL 7022Graphitgrau
RAL 7024Lichtgrau
RAL 7035Platingrau
RAL 7036Staubgrau
RAL 7037Achatgrau
RAL 7038Quarzgrau
RAL 7039Fenstergrau
RAL 7040Telegrau 2
RAL 7046Telegrau 4
RAL 7047Ockerbraun
RAL 8001Lehmraun
RAL 8003Rehbraun
RAL 8007Mahagonibraun
RAL 8016Schokoladenbraun
RAL 8017Graubraun
RAL 8019Schwarzbraun
RAL 8022Terrabraun
RAL 8028Cremeweiß
RAL 9001Signalweiß
RAL 9003Tiefschwarz
RAL 9005Weißaluminium
RAL 9006Reinweiß
RAL 9010

Alternativ-Farben

matt, glatt

FG2

Wenn Sie es besonders bunt treiben wollen:
PaXentrée gibt es in 38 gelisteten Alternativ-Farben.
Diese sind matt, glatt ausgeführt, stehen allerdings
nicht für andere PaX-Produkte zur Verfügung.

Nicht fündig geworden?
Weitere Farbtöne
beschaffen wir Ihnen
auf Anfrage gerne!

Feinstruktur-Farben

matt, Feinstruktur

FG6

Eine Oberfläche in Feinstruktur ist noch unempfindlicher gegen Kratzer. Deswegen sind die Feinstruktur-Farben für Haustüren besonders empfehlenswert.



Hellelfenbein
RAL 1015



Purpurrot*
RAL 3004



Taubenblau*
RAL 5014



Moosgrün*
RAL 6005



Tannengrün
RAL 6009



Signalgrau*
RAL 7004

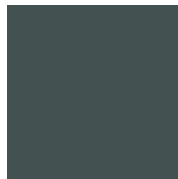

Basaltgrau
RAL 7012



Schiefergrau
RAL 7015



Anthrazitgrau*
RAL 7016



Umbragrau
RAL 7022



Graphitgrau
RAL 7024



Ockerbraun*
RAL 8001



Lehm Braun*
RAL 8003



Schokoladenbraun*
RAL 8017



Graubraun
RAL 8019



Schwarzbraun
RAL 8022

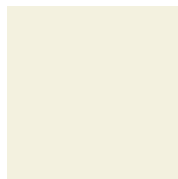

Cremeweiß
RAL 9001



Reinweiß
RAL 9010



Verkehrsweiß*
RAL 9016

*hochwetterfest

Holzdekore

matt,
Feinstruktur

FG4



Eiche hell*



Kirsche hell*

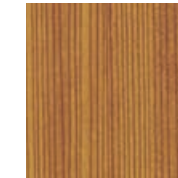

Douglas hell*

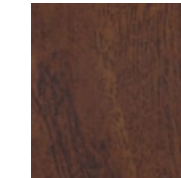

Golden Oak hell*

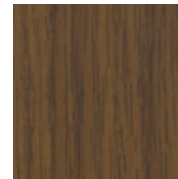

Eiche dunkel*

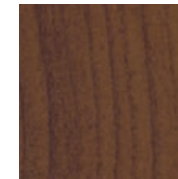

Kirsche dunkel*

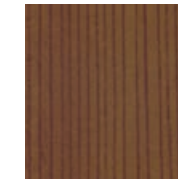

Douglas dunkel*

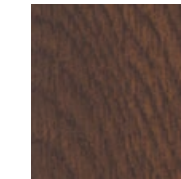

Golden Oak dunkel*

Olive dunkel und Olive hell
sind ausschließlich als
Applikationen in matt und
hochglänzend** erhältlich.

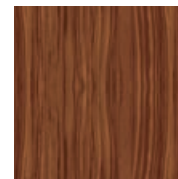

Olive hell



Olive dunkel

Die Applikationen aller zweifarbigen Modelle können – neben den hier dargestellten Holzdekoren – in allen abgebildeten Farben und Oberflächenstrukturen (matt/glänzend/Feinstruktur) dargestellt werden.

** In der Applikations-Ausführung „hochglänzend“ kann es verfahrensbedingt zu kleinsten Farbunregelmäßigkeiten kommen, die keinen Reklamationsgrund darstellen.

SCHÖN

SICHER

KOMFORTABEL

EFFIZIENT



Dekorativeredelt

Die Muster auf einem Ornamentglas entstehen in einem heißen Verfahren. Die auf 1200 Grad Celsius erhitzte Glasmasse wird zwischen zwei Walzen gegossen, die eine strukturierte Oberfläche besitzen. Nach dem Erkalten behalten die Gläser so ihre Musterung. Je nach Walzenform entstehen Wellen, Rillen, Rippen, Prismen oder andere Oberflächenstrukturen, die ganz unterschiedliche Lichtspiele erzeugen.

Grundsätzlich können Sie jeder Tür mit Ornamentglas eine individuelle Note geben. Ausgenommen sind lediglich die Türen mit schmalen Lichtband auf den Seiten 28 und 29.

Basis



Glas Klarglas

Ornamentglasgruppen

OG1

OG2

OG3



Satinato



Chinchilla



Masterligne



Madras Uadi



Madras Fiandra



Masterray

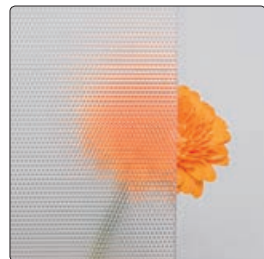

Masterpoint



Silvit

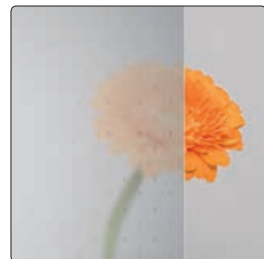

Madras Pavé

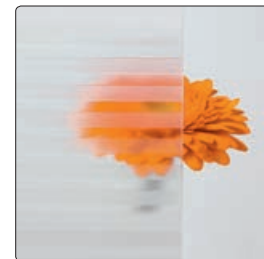

Madras Basic



Eisblume

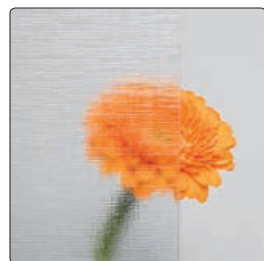

Thela



Arena C



Spiegelglas



Parsol Bronze

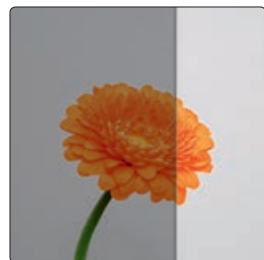

Parsol Grau

SCHÖN

SICHER

KOMFORTABEL

EFFIZIENT

A

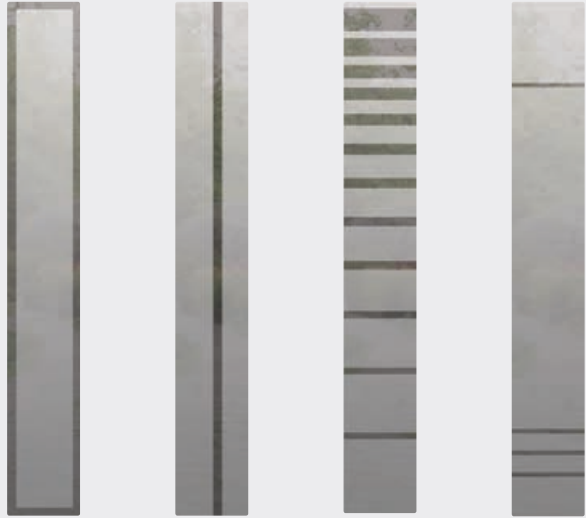

A_G00 A_G02 A_G03 A_G04

DG1

B



B_G00 B_G02 B_G03

DG2

82
83

C



C_G00 C_G01 C_G02 C_G03

DG2

D



D_G00 D_G01 D_G02

DG2

E

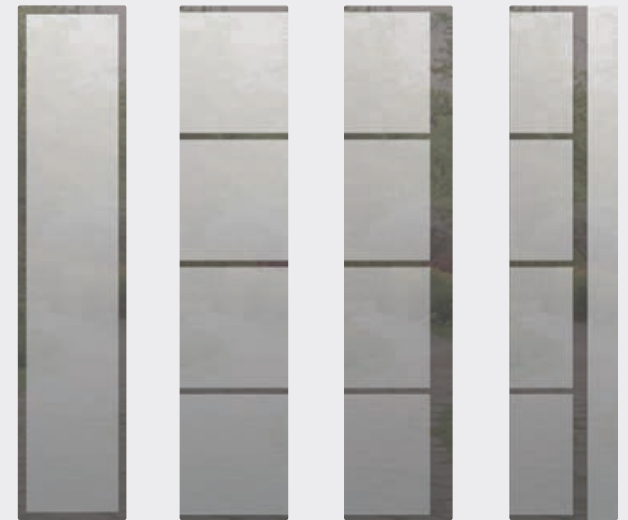

E_G00 E_G01 E_G02 E_G03

DG2

Attraktiver Sichtschutz

Dekorgläser sind für spezielle Lichtausschnitte konzipiert. Unsere Designer haben sich Gedanken gemacht, wie sich das Erscheinungsbild einer Tür abrunden lässt. In der Türbeschreibung finden Sie einen Hinweis, welcher Dekorglasausschnitt für Ihr Modell vorgesehen ist.

Dekorglas

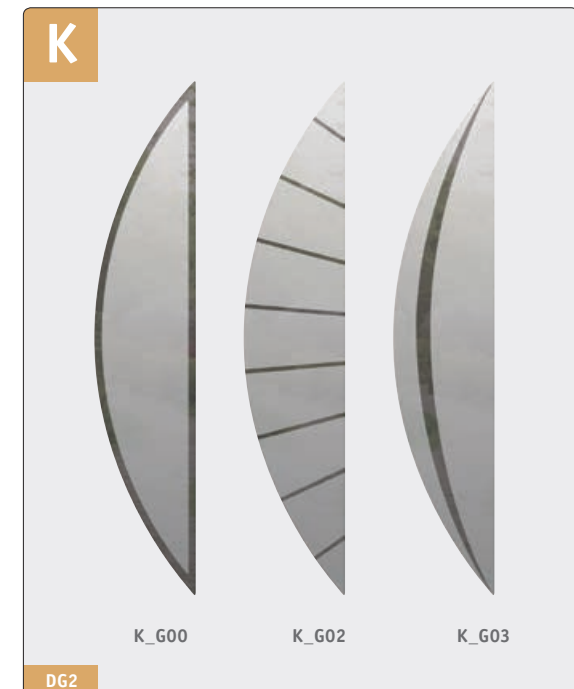
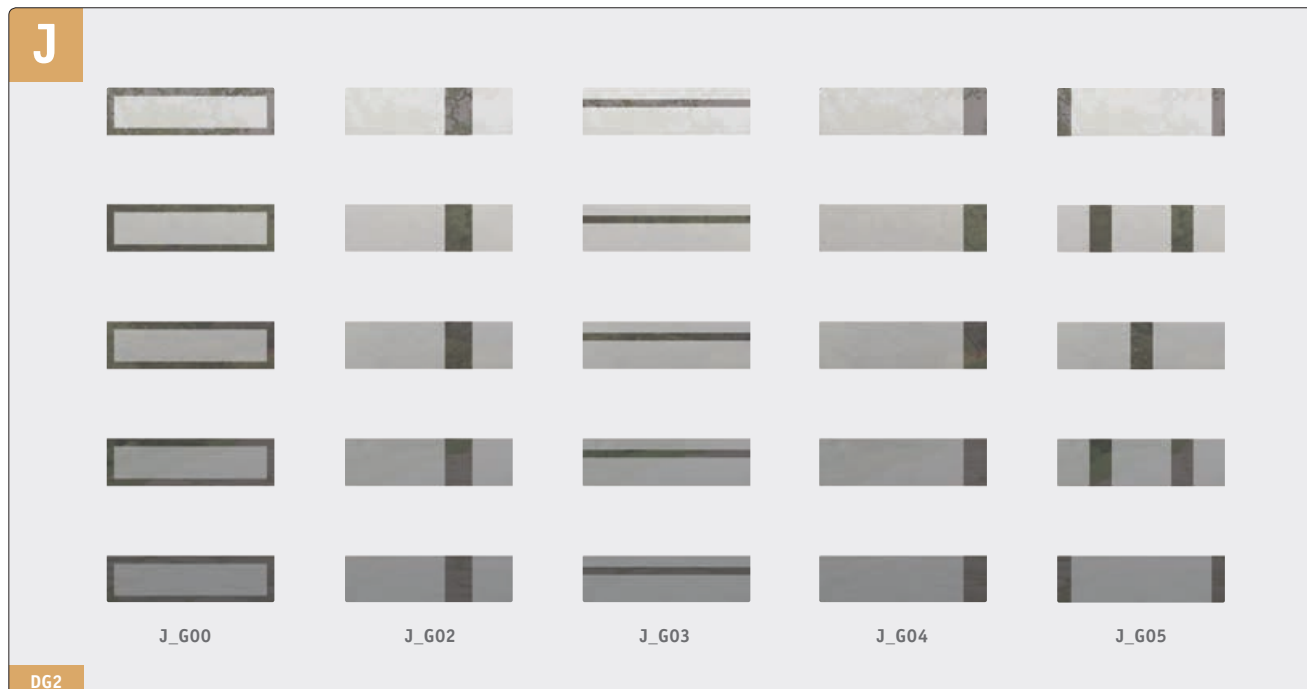
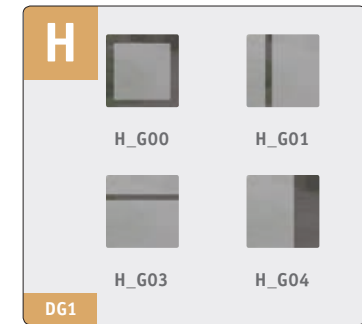
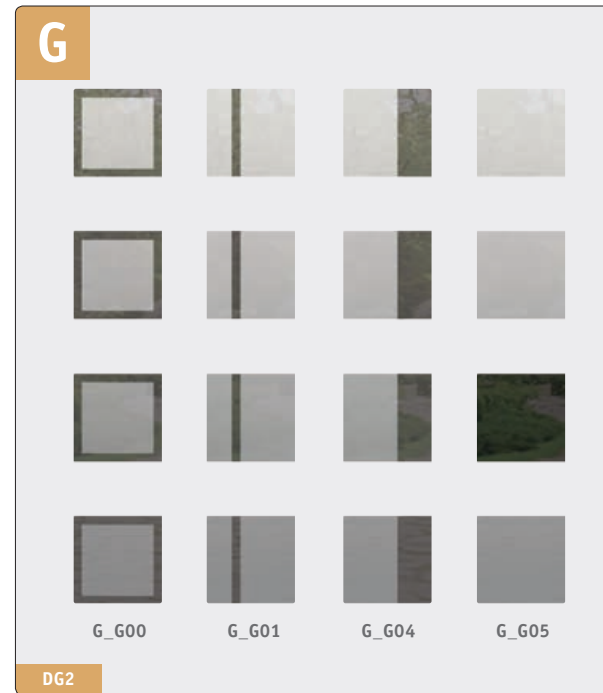
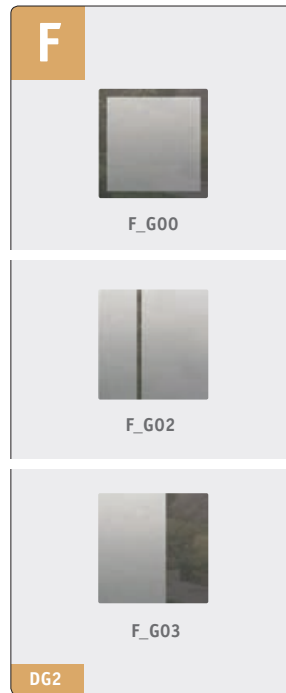

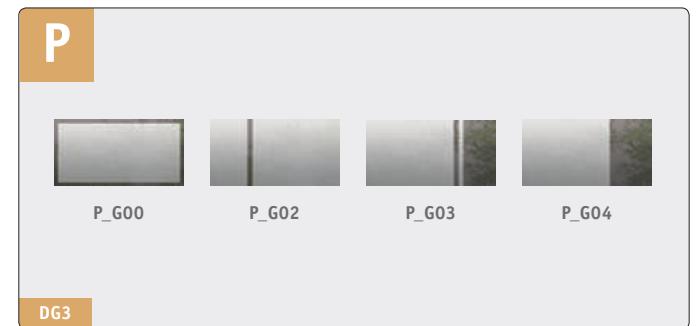
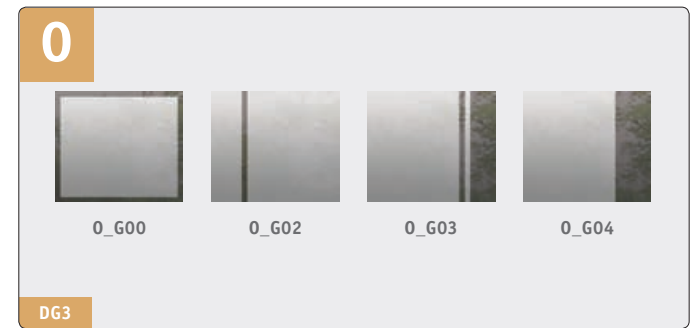
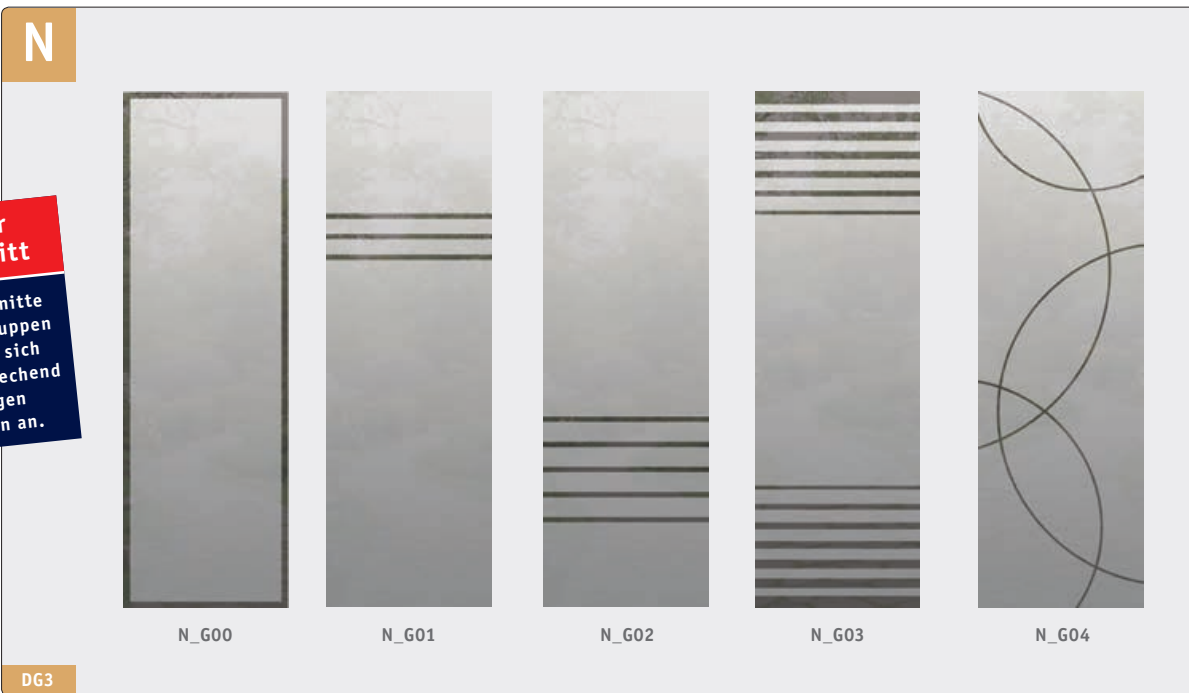
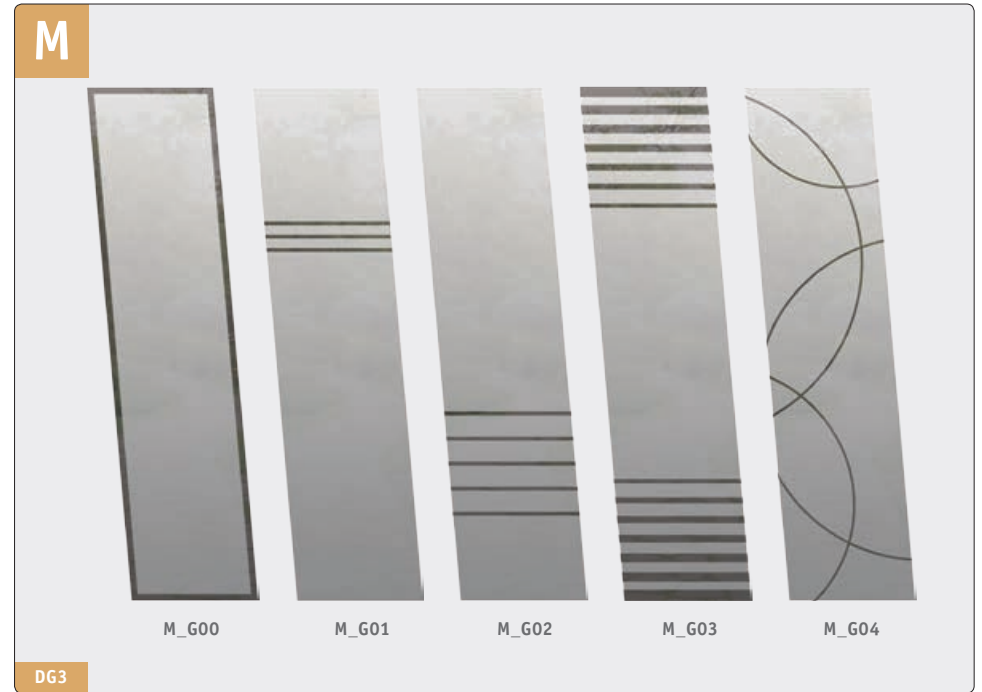
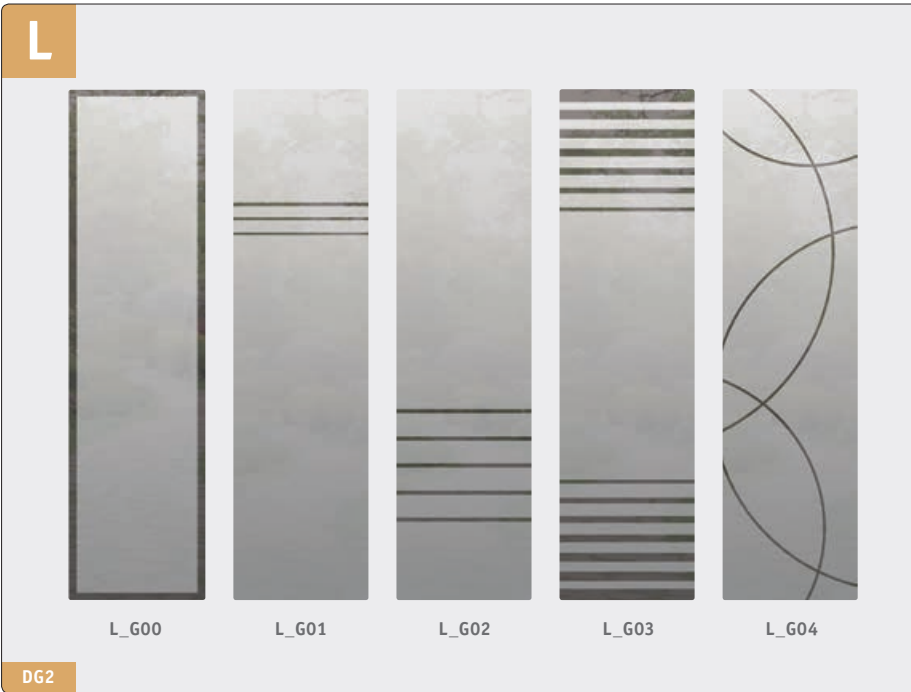

**Maximaler
Türausschnitt**

Alle Glasauschnitte
der Dekorglasgruppen
L bis P passen sich
Ihrer Tür entsprechend
den jeweiligen
Rahmenmaßen an.

Q



Q_G00 Q_G02 Q_G03 Q_G04 Q_G05

DG2

R



R_G02 R_G03 R_G04 R_G05

DG2

S



S_G00 S_G02 S_G03 S_G04

DG2

T

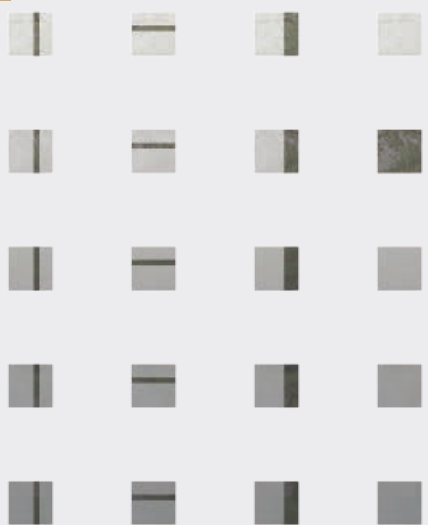

T_G02 T_G03 T_G04 T_G05

DG2

U



U_G00 U_G02 U_G03 U_G04

DG2

SCHÖN

SICHER

KOMFORTABEL

EFFIZIENT

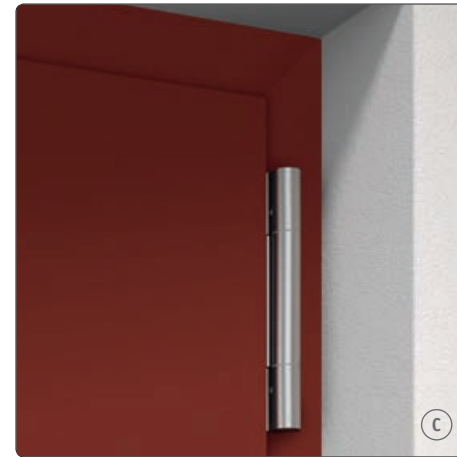
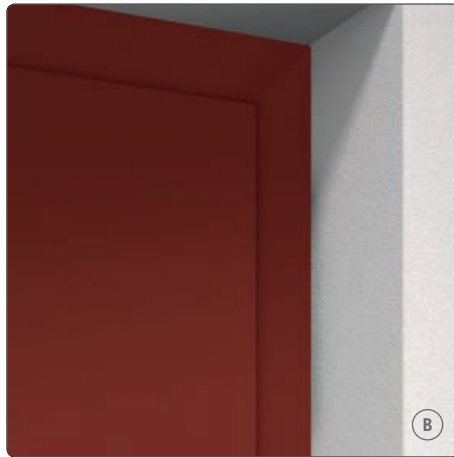

A | Der verdeckt liegende Beschlag stört die Optik der Tür in keiner Weise.

B | Wie Sie sehen, sehen Sie nichts. Im geschlossenen Zustand verschwindet das Türband vollständig.

C | Bei einer RC-3-Ausführung ist ein Rollenband nötig. Auf Wunsch können diese Edelstahl-Rollenbänder auch in Türmodellen ohne PaXsecura 300 angeboten werden.

D | Die PaX-Profilzylinder weisen eine Not- und Gefahrenfunktion auf, so dass Sie die Tür auch bei steckendem Schlüssel von außen öffnen können. Profilzylinder gibt es auf Wunsch mit einer Codekarte. Nur mit dieser können Sie Nachschlüssel anfertigen lassen.

E | Bei einer 5-fach-Verriegelung verschließen massive Dorne und Schwenkhaken die Tür zusätzlich.

F | Eine integrierte Türöffnungssperre ist sowohl für die 5-fach-Verriegelung als auch für die Automatik-Verriegelung optional erhältlich. Der besondere Clou: Von außen lässt sich der Riegel über den Profilzylinder bedienen.

G | Schon in der Basisausführung ist der Türaufbau ausgesprochen massiv.



5-fach-Verriegelung

Ab sofort geschlossen

Schlecht gesicherte Haustüren sind eine Einladung für Ganoven. Innerhalb von wenigen Sekunden haben sie eine herkömmliche Haustür geöffnet. Wenn Sie in der Tasche nach dem Schlüssel suchen und den Zylinder nicht gleich beim ersten Mal treffen, brauchen Sie wahrscheinlich länger. Auf der einen Seite ist das beängstigend, auf der anderen Seite ist es gut zu wissen, dass PaXentrée bereits in der Standardausstattung mit einem Beschlag ausgestattet ist, der auch bei geprüften und gesicherten Elementen zum Einsatz kommt. Damit erreichen wir eine leistungsfähige Einbruchhemmung, die schon vielen Einbrechern das Geschäft vermiest hat.

Wenn es etwas mehr sein darf, stattdessen wir Ihre Haustür gerne mit PaXsecura 200 oder PaXsecura 300 aus. Damit erhalten Sie geprüfte und zertifizierte Einbruchhemmung der Widerstandsklassen RC 2 oder RC 3 nach DIN EN 1627.

Polizeiempfehlung

Die Kriminalpolizei empfiehlt geprüfte und zertifizierte einbruchhemmende Fenster und Türen ab RC 2 nach DIN EN 1627.

Lassen Sie sich durch die kriminalpolizeiliche Beratungsstelle in Ihrer Region unabhängig und objektiv beraten.
Quelle: www.polizei.bayern.de



10% Förderbetrag ab PaXsecura 200

Jede PaXentrée mit PaXsecura-200-Ausstattung ist förderfähig

5-fach-Verriegelung

Durchgehende Edelstahl-Schließe

Stabiles Rahmenprofil

Verdeckt angeordnete, integrierte Bänder (bis RC 2)

Türöffnungssperre (optional)

Basis

SCHÖN

SICHER

KOMFORTABEL

EFFIZIENT



PaX segura

Keilsperrrensicherung
an der Bandseite

Innere
Sicherheitsebene

Verstärkung der
Glasanbindung

Angriffhemmende
Verglasung der Klasse
P5A nach DIN EN 356

88
89

Machen Sie sich selbst einen Eindruck:
www.pax.de/paxentree-film

PaXsecura 200

- Profilzylinder, bohr- und ziehgeschützt
- Bohrschutzplatte in Verbindung mit Schlüssellochfassung
- Isolierverglasung P4A
- Gesicherte Glasanbindung
- Verdeckt liegende Bänder

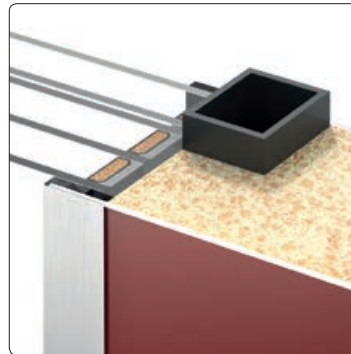

Verstärkung der Glasanbindung



Schlüssellochfassung und Bohrschutzplatte

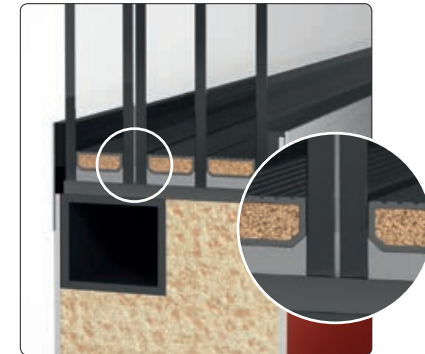

Angriffhemmende Verglasung der Klasse P4A gemäß DIN EN 356

PaXsecura 300

- Profilzylinder, bohr- und ziehgeschützt
- Bohrschutzplatte in Verbindung mit Schlüssellochfassung
- Angriffhemmende Isolierverglasung P5A
- Gesicherte Glasanbindung
- Rollenbänder aus Edelstahl
- 5-fache Bandseitensicherung
- Innere Sicherheitsebene

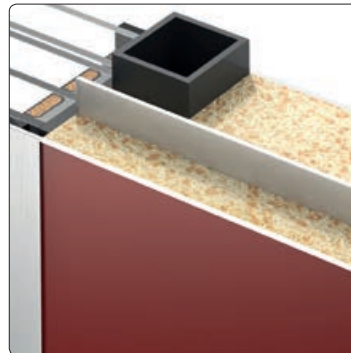

Innere Sicherheitsebene und Verstärkung der Glasanbindung

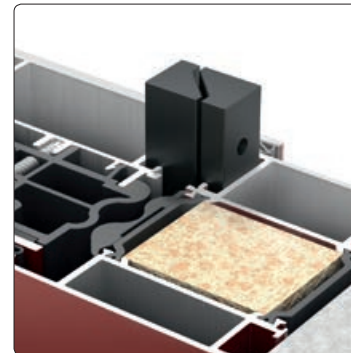

5-fache Keilsperrensicherung an der Bandseite



Angriffhemmende Verglasung der Klasse P5A gemäß DIN EN 356

Nachweis einbruchhemmenden Eigenschaften		
Gutachtliche Stellungnahme Nr. 15-001105-PR01 (GAS-C01-05-de-01)		
Auftraggeber	PaX AG Fenster und Türen Neuweg 7 55218 Ingelheim Deutschland	Grundlagen DIN EN 1627 : 2011 Türen, Fenster, Vorhangflächentüren, Gitterelemente und Abschlüsse - Einbruchhemmung - Anforderungen und Klassifizierung DIN EN 1628 : 2011 DIN EN 1629 : 2011 DIN EN 1630 : 2011
Produkt	Einbruchhemmende einflügelige Aluminiumverbundtüren wahlweise mit Seitenteil und/oder Oberlicht	Prüfbericht 13-003738-PR01 vom 02. Februar 2015 Prüfbericht 14-003392-PR01 vom 24. März 2015
Bezeichnung	Haustür 1flg. einwärts öffnend	Konstruktionsunterlagen Anlage 1, Seite 1 bis 3
Außenmaß (B x H)	verschieden	Gültigkeit Die Prüfung der einbruchhemmenden Eigenschaften ermöglicht keine Aussage über weitere leistungs- und qualitätsbestimmende Eigenschaften der vorliegenden Konstruktion. Die Gutachtliche Stellungnahme verliert ihre Gültigkeit mit dem Ende der Gültigkeit einer der o. g. Grundlagen (Normen oder Prüfberichte).
(Rahmen) Material	Aluminium, AHT0023/AHT0102	Veröffentlichungshinweise Es gilt das ift-Merkblatt „Hinweise zur Benutzung von ift-Prüfberichten“. Das Deckblatt kann mit der Typenliste als Kurzfassung verwendet werden.
Angriffsseite	Schließfläche nach EN 12519	Inhalt Die gutachtliche Stellungnahme umfasst insgesamt 6 Seiten.
Öffnungsart	einflügelig	Deckblatt Typenliste Gutachtliche Stellungnahme 1 Auftrag 2 Grundlagen der Beurteilung 3 Beurteilung 4 Ergebnis und Aussage Anlage 1, (3 Seiten)
Verglasung	Klasse PSA nach DIN EN 356 bzw. nichttransparente positiv geprüfte Füllung	
Beschläge	Schlossvarianten gemäß Typenliste. Ansonsten wie positiv geprüft.	
Einbruchhemmung nach DIN EN 1627 : 2011		
 RC 3*)		
*) auf der Grundlage der oben rechts aufgeführten Prüfberichte und der ergänzenden, änderungsbedingten Angaben		
ift Rosenheim 27.04.2015		
		
Robert Krippahl, Dipl.-Ing. (FH) Produktingenieur Bauteile	Florian Willer, Dipl.-Ing. (FH) Prüfingenieur Sicherheitstechnik	
<small>ift Rosenheim GmbH Theodor-Greif-Str. 7-9 D-53026 Rosenheim</small>	<small>Kontakt Tel. +49 89 31 261-0 Fax +49 89 31 261-290 www.ift-rosenheim.de</small>	<small>Prüfung und Kalibrierung – EN ISO/IEC 17025 Inspektion – EN ISO/IEC 17020 Zertifizierung Produkte – EN ISO/IEC 17065 Zertifizierung Managementsysteme – EN ISO/IEC 17021</small>
<small>certified Body BVP</small>	<small>certified Body BVP</small>	<small>certified Body BVP</small>

Sicherheit mit Zertifikat

Eine schöne Haustür wie PaXentrée ist auch immer eine Einladung. Sie signalisiert „Herzlich willkommen“ – aber im Fall von PaXentrée sicherlich nicht: „Hereinspaziert!“ PaX hat sich mit dem Sicherheitssystem PaXsecura einen Namen gemacht.

Aber ein guter Ruf ist schnell nur Schall und Rauch, wenn nichts dahinter ist. Deswegen ist PaXsecura nicht nur ein Markenname, sondern vielmehr ein ausgeklügeltes Sicherheitssystem. Das sagen übrigens nicht wir, sondern das bestätigt uns in schöner Regelmäßigkeit das Institut für Fenstertechnik aus Rosenheim. Die renommierten und unabhängigen Prüfer nehmen unsere PaXsecura-Elemente unter die Lupe und testen sie unter realistischen Bedingungen auf Herz und Nieren.

Mit Einbruchwerkzeug versuchen die Experten, unsere Sicherheitssperren so schnell wie möglich zu überwinden. In der DIN EN 1627 sind dafür genaue Vorgaben definiert, nach denen sich – eigentlich – alle Hersteller von Sicherheitselementen richten sollten. Mit PaXentrée erreichen wir die im Wohnungsbau empfohlenen Widerstandsklassen RC 2 und RC 3.

Uns liegt das Thema Sicherheit ganz besonders am Herzen, weil so viel auf dem Spiel steht: Immerhin haben wir einen Ruf und Sie Ihr Hab und Gut zu verlieren.





EFFIZIENT

KOMFORTABEL

SICHER

SCHÖN



Variation 1: Fingerscan „arte“ mit Bedienung über Steuereinheit im Türfalz (Komfort-2-Standard-Variante)
Integriert in den Griff-Varianten S8130FS und S2800FSS



Variation 2: Fingerscan „integra 2.0“ mit Bedienung über Masterfinger (Komfort-2-Standard-Variante)
Integriert in den Griff-Varianten S0301FS, S0501FS, S1001FS, S1201FS oder im Türblatt oder mit externer Montage

92
93



Variation 3: Fingerscan „integra 2.0 Bluetooth“ mit Bedienung über App (gegen Mehrpreis)
Integriert in den Griff-Varianten S0301FS, S0501FS, S1001FS, S1201FS, S1301FS oder im Türblatt oder mit externer Montage



Variation 4: Fingerscan „integra 2.0 Bluetooth und RFID-Leser“ mit Bedienung über App sowie zusätzlichen Kartenleser (gegen Mehrpreis)
Integriert in den Griff-Varianten S0301FS, S0501FS, S1001F, S1201FS, S1301FS oder im Türblatt oder mit externer Montage



Fingerscan elegant im Griff integriert (Möglich für alle Variationen)



Mit PaXseculock gilt Ihre Tür als verschlossen, wenn sie hinter Ihnen ins Schloss fällt. Das akzeptieren im Schadenfall in der Regel auch die Versicherungen.

Automatikverriegelung PaXseculock

Bequem leben

„**Mach es dir gemütlich. Fühl dich wie zuhause!**“ Zuvorkommender kann man einen Freund oder Bekannten kaum zu sich einladen. Wie schön ist es, ausgeglichen und unbeschwert zu leben. Auch PaXentrée kann zu Ihrem Wohlbefinden beitragen und Ihnen das Leben angenehmer machen. Beispielsweise haben Sie mit dem Fingerscan Ihren Haustürschlüssel stets zur Hand. Gerade in Dämmerung und Dunkelheit werden Sie es schnell zu schätzen lernen, dass Sie keinen Schlüssel mehr ins Schloss stecken müssen. Ganz nebenbei ist diese Technik ausgesprochen sicher; denn Ihr Fingerabdruck ist einmalig. Der perfekte Schlüssel.

Schon unser kleinstes Komfort-Paket werden Sie jeden Tag zu schätzen wissen. Mit der Automatikverriegelung PaXseculock können Sie beim Verlassen des Hauses die Tür einfach ins Schloss fallen lassen. Die Tür ist dann verriegelt.

Komfort 1

- Automatikverriegelung PaXseculock
- Automatiköffner

Komfort 2

- Automatikverriegelung PaXseculock
- Automatiköffner

- Türöffnungssignal über:
 - Fingerscan im Türblatt oder im Griff
 - oder Funkfernbedienung
 - oder Transponder
 - oder keyless mit Tastatur und Bluetooth

Komfort 3

- Automatikverriegelung PaXseculock
- Automatiköffner

- Türöffnungssignal über:
 - Fingerscan im Türblatt oder im Griff
 - oder Funkfernbedienung
 - oder Transponder
 - oder keyless mit Tastatur und Bluetooth

- Drehtürantrieb



Komfort – kleine Helfer

Im Automobilbau ist eine Funkfernbedienung der Standard.

Untersuchungen haben ergeben, dass Fahrzeughalter nicht nur den Komfort zu schätzen wissen, sondern sich auch daran erfreuen, dass ihnen ihr Auto schon von weitem „zuwinkt“, wenn es beim Öffnen der Türen die Warnblinker leuchten lässt. Leider fehlen einem Haus die Blinklichter. Aber die freundliche Geste beherrscht es mit PaXentrée trotzdem. Auf Knopfdruck öffnet sich die Haustür von ganz alleine.

Wer es noch bequemer mag, trägt am Schlüsselbund einfach einen Transponder, der ein Öffnungssignal übermittelt, wenn Sie sich der Tür nähern. Ebenfalls eine sinnvolle Ausstattung ist ein Codeschloss. Wenn Sie einen Nachbarn bitten, für Sie die Blumen zu gießen, dann weisen Sie ihm einen Öffnungscode zu. Nach den Ferien können Sie diesen wieder löschen. Oder Ihr Kind kommt früher aus der Schule zurück. Mit einem Codeschloss steht es nie wieder hilflos vor einer verschlossenen Tür.

A | Ist ein Fingerscan nicht im Griff integriert, wird er im Türflügel eingelassen. Eine leicht zu reinigende Alunox-Platte schützt die Oberfläche der Haustür.

B | Künftig heißt es: Haben Sie die Tür auch „App-geschlossen“? Über eine App auf dem Smartphone können Sie einstellen, wer Zutritt zu Ihrem Haus hat.

C | Ein Zahlencode-Modul ist für die Unter- oder Aufputzmontage vorgesehen, kann aber auch in den Türflügel eingesetzt werden.

D | Den Transponder können Sie am Schlüsselbund tragen. Bei Annäherung an die Tür öffnet die Verriegelung dann auf Wunsch automatisch.

E | Der Funkhandsender funktioniert wie bei einem Auto. Der obere Knopf öffnet die Tür, der untere schließt sie.

F | Mit der Türspion-Kamera haben Sie immer im Blick, wer vor der Tür steht.

G | Mit dem Drehtürantrieb öffnet sich die Haustür wie von Geisterhand. Der Motor ist – bis auf die Antriebsstange – verdeckt in den Türflügel integriert.

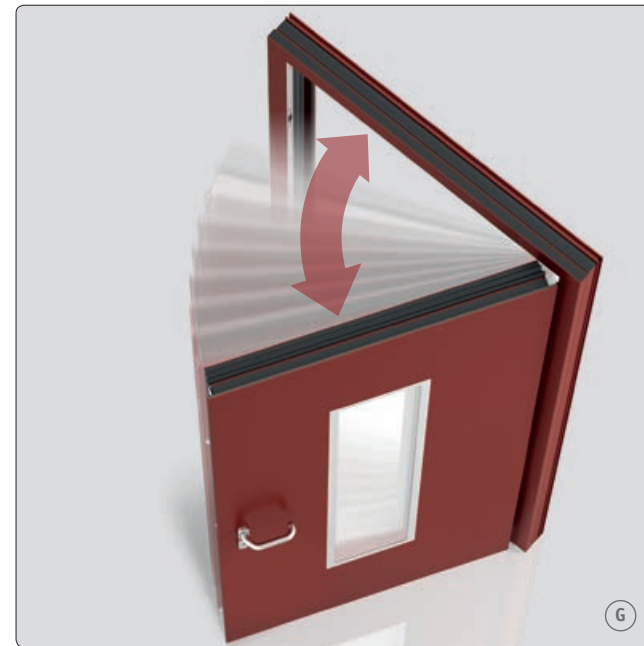

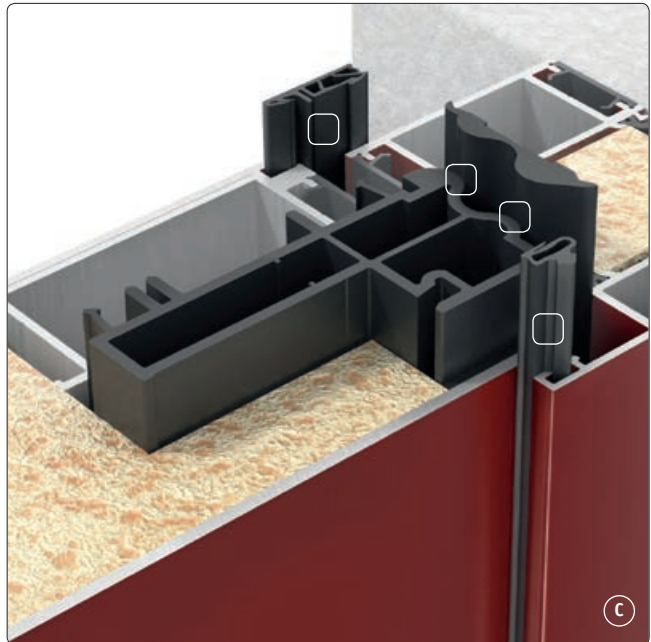
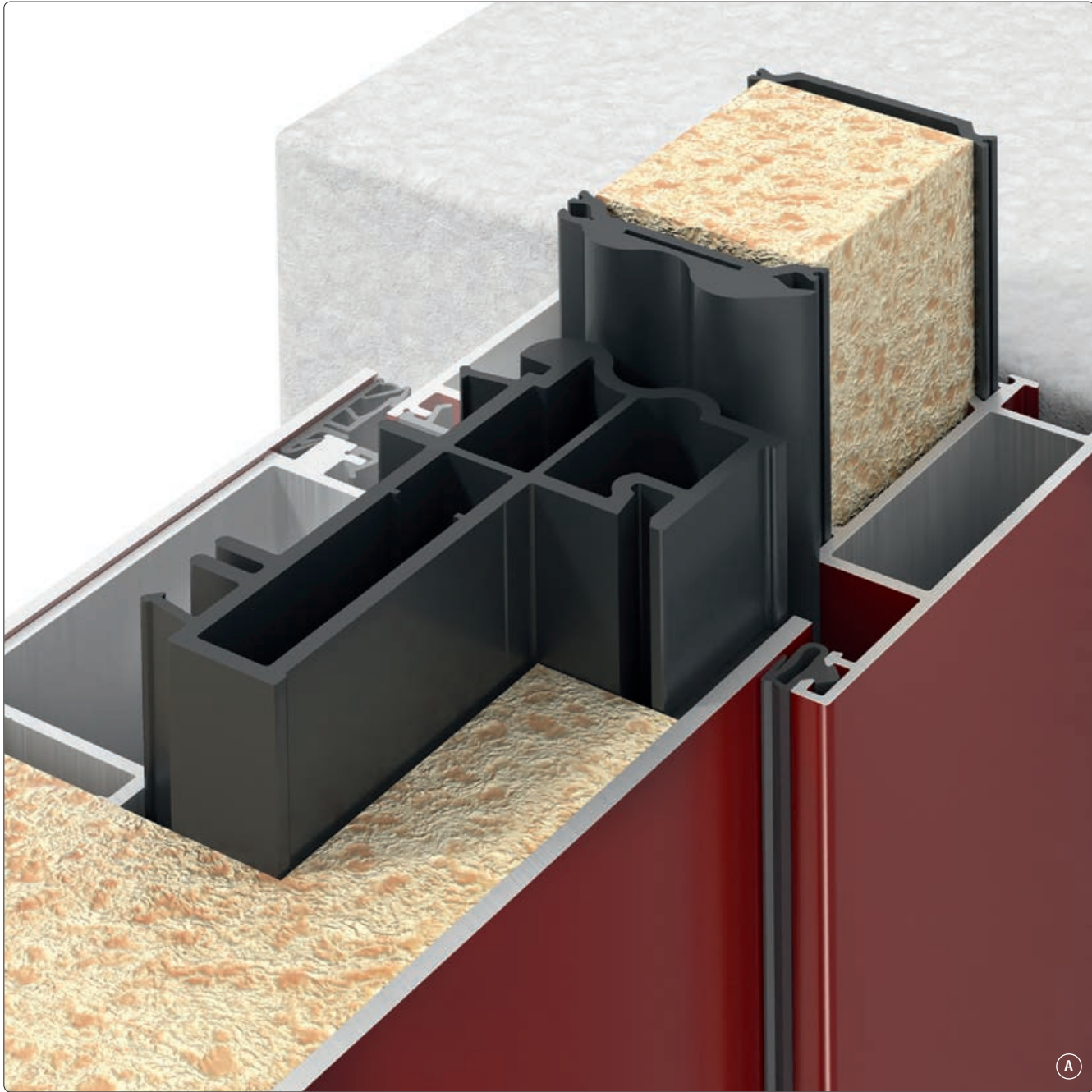

An der richtigen Stelle sparen

Ohne Frage: Eine neue Haustür kostet Geld. Aber: Eine neue Haustür spart auch Geld – und das jeden Tag. Die Kreditanstalt für Wiederaufbau fördert Haustüren mit zinsgünstigen Krediten, wenn sie mindestens einen Wärmedurchgangskoeffizienten von 1,3 W/(m²K) aufweisen.

PaXentrée unterbietet diese Werte mühelos. Mit gerade einmal 0,70 W/(m²K) bleibt im Winter die Kälte und im Sommer die Wärme draußen. Grund für diese enorme Wärmedämmung sind das ausgefeilte Mehrkammer-System von Türflügel und Rahmen, die umlaufenden Dichtungen und eine thermische Trennung innerhalb der Tür. Vorder- und Rückseite von PaXentrée sind voneinander abgekoppelt. Vier Dichtungsebenen sorgen dafür, dass der Spalt zwischen Flügel und Rahmen im geschlossenen Zustand wirklich dicht bleibt. Die äußeren Gummilippen halten die Zugluft ab, die beiden inneren Dichtungen bilden ein Luftpolster aus, das somit zu einer effektiven Isolierschicht wird.

A | Die thermische Entkopplung von PaXentrée ist gleich doppelt raffiniert, weil sie den Wärmeschutz verbessert und die Konstruktion vor Verformung schützt. Diese raffinierte Lösung haben wir zum Patent angemeldet.

B | Bis in den letzten Winkel hervorragend gedämmt: Die innenliegenden Kammern von PaXentrée sind zum größten Teil mit hochwirksamen Dämmstoffen versehen. Das Profil ist insgesamt 87 mm tief.

C | Die vier Dichtungsebenen von PaXentrée ergänzen sich. Die beiden äußeren Gummilippen schließen die Lücke zwischen Rahmen und Flügel. Die beiden inneren Dichtungen sorgen dafür, dass sich ein isolierendes Luftpolster bildet.

Effizient

- **U_d-Wert bis 0,70 W/(m²K)**
- **4 Dichtungsebenen**
- **Thermische Entkopplung für hervorragende Wärmedämmeigenschaften. Verhindert bei direkter Sonneneinstrahlung eine mögliche Verformung der Haustür, so dass die Wärmeisolierung nicht negativ beeinflusst werden kann.**
- **Profiltiefe: 87 mm**



10% Förderbetrag bei energetischer Sanierung von Wohngebäuden, deren Bauantrag vor 2002 gestellt wurde

Für alle PAXentrée-Modelle

www.pax.de/paxentree



Der schnellste Weg zur Traumtür

Mit dem Haustürenplaner auf www.pax.de/paxentree können Sie die Türen aus diesem Katalog nach Ihren Vorstellungen neu konfigurieren. Mit wenigen Klicks gelangen Sie zu Ihrer Wunschkombination, die sie anschließend speichern und ausdrucken können. Der Clou: Laden Sie ein Foto Ihrer Hausfassade hoch und setzen Sie Ihre Wunschtür ein. So sehen Sie, wie Ihre Haustür wirkt, noch bevor sie eingebaut ist. Die Profis von PaX werden dann Ihre Haustür Ihren Wünschen entsprechend anfertigen.

Informieren Sie sich bei Ihrem Fachhändler oder unter www.pax.de/paxentree über die kinderleichte Anwendung des Planers. Übrigens können Sie sich auch an einen der vielen PaXpartner wenden, die ausgewiesene Haustüren-eXperten sind. Diese Unternehmen haben sich auf Haustüren spezialisiert und können Ihnen den Haustürenplaner mit hochauflösenden Simulationen vorführen. Lassen Sie Ihrer Fantasie freien Lauf und erfüllen Sie sich den Traum von einer individuellen Haustür.



1. Vorauswahl treffen

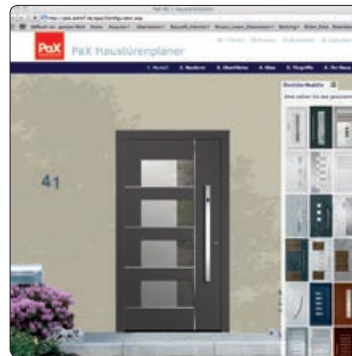

2. Individuell planen



3. Tür in Ihrem Haus sehen

100
101



Wir geleiten Sie zur Tür ...

Bevor Sie diesen Katalog aus der Hand legen: Wir danken Ihnen, dass wir Ihnen unsere Haustür PaXentrée vorstellen durften. Wir hoffen, dass wir Sie überzeugen konnten. Wir haben alle Mühe darauf verwendet, mit PaXentrée ein Produkt zu entwickeln, das Ihnen von Anfang an gefällt.

Eines haben wir in den vielen Jahren gelernt, die wir uns mit neuen Ideen am Markt behauptet haben: Wenn sich unsere Entwickler besonders viel Mühe geben, dann haben Sie es umso leichter. Wir wollen nicht, dass Sie mit Kompromissen leben. Mit PaXentrée erhalten Sie eine Haustür, an der Sie täglich Freude haben. Stellen Sie sich Ihre Kombination aus schön, sicher, komfortabel und effizient zusammen. Wir freuen uns darauf, Ihre Designvorstellungen mit unserer Technik zu einer überzeugenden Haustür zusammenzufügen.



Das nächste Kapitel

Vielleicht konnten wir Sie ja davon überzeugen, dass PaXentrée gleichermaßen schön, sicher, komfortabel und effizient ist. Für Aluminium-Haustüren haben wir damit – bei aller Bescheidenheit – einen neuen Standard gesetzt.

Weil es schlichtweg keinen Grund dafür gibt, dass wir uns nur auf das eine Material beschränken, wagen wir den nächsten Schritt. PaXentrée wird es schon bald in Holz und in Holz-Aluminium geben. Die edlen Designs von PaXentrée bilden die Grundlage für diese Weiterentwicklung. Das neue Material ergänzt die Haustüren um eine Komponente, die Metall einfach nicht bieten kann: echte Natürlichkeit.

Holz steht für ein wohnliches Ambiente und einen warmen Gesamteindruck. PaXentrée wird also noch vielseitiger. Neben dem vorhandenen Designsortiment ergeben sich mit Holz neue Möglichkeiten bei der Gestaltung. So verfolgen wir weiter das eine Ziel, Sie zu begeistern.

PaXentrée demnächst auch in Holz-
und in Holz-Aluminium verfügbar!



Alle in diesem Katalog dargestellten Haustüren und deren Farben und Verglasungen können – drucktechnisch bedingt – von den Originalfarben abweichen. Lassen Sie sich daher vor dem Kauf immer RAL-Farbkarten oder Holz-Farbmuster zeigen. Jede Haustür hat eine individuell wählbare Ausstattung, die zusätzlich je nach Bauart und Modell variieren kann. Bei den gezeigten Abbildungen und Symbolfotos handelt es sich um typische Ausführungs- und Ausstattungsbeispiele. Die exakte Ausstattungs- und Leistungsbeschreibung Ihrer Haustür erhalten Sie ausschließlich mit dem Angebot Ihres PaX-Fachhändlers.

Bildnachweise: Santiago Cornejo/Shutterstock.com, Titel u. S. 56 | Fotos Johannes Schuchardt, S. 10, S. 12, S. 14, S. 16, S. 18, S. 19, S. 25, S. 26 | Fotos Carsten Costard: S. 21, S. 31, S.39, S. 43, Westend61/Getty Images S. 102 | gpointstudio/Thinkstock, S. 74 | Natasha Sloss/Getty Images, S. 91 | Bloom production/Getty Images, S. 76 | Photographee.eu/Shutterstock.com, S. 46 | Axel Hartmann: S. 22, S. 34, S. 37, S. 40, S. 50, S. 52, S. 55, S. 60, S.96 | Fotocredit © ekey biometric systems GmbH: S. 72, S. 92

Stand: April 2016

PaX AG · Neuweg 7 · 55218 Ingelheim
Postfach 1433 · 55207 Ingelheim
Tel. 06132/791110 · Fax 06132/73035
info@pax.de · www.pax.de

PaX baut hochwertige Fenster und Haustüren aus Holz, Kunststoff, Aluminium und den modernen Materialkombinationen Kunststoff- und Holz-Aluminium. Wir fertigen stilgerecht auf Maß, sowohl für anspruchsvolle Neubauten und Sanierungen als auch originalgetreu und denkmalgerecht für erhaltenswerte historische Gebäude.

Bei PaX bestimmen Ihre Wünsche das Design, die Energieeffizienz, die Einbruchssicherheit und die Ausstattung mit besonderen Komfortfunktionen. Es ist unser Anspruch, für Sie immer die schönste und beste Lösung zu finden. Dabei stützen wir uns auf ein bundesweites Netz von geschulten Experten, die sich darauf verstehen, Sie zu beraten und Ihre neuen Fenster und Haustüren fachgerecht zu montieren.

FÜR IHRE SICHERHEIT

Statten Sie Ihre neuen PaX-Fenster und -Haustüren mit **PaXsecura-Einbruchschutz** aus. Das ist günstiger, als Sie denken. Vorsorge lohnt sich!

PaX
FENSTER UND TÜREN

Mit Sicherheit besser.